

BSS122

Français

1. Pour fixer le porte-outil sur la machine, introduire la queue et visser les 4 vis de montage (1). Important, veillez à ce que les vis aient la même force de serrage.

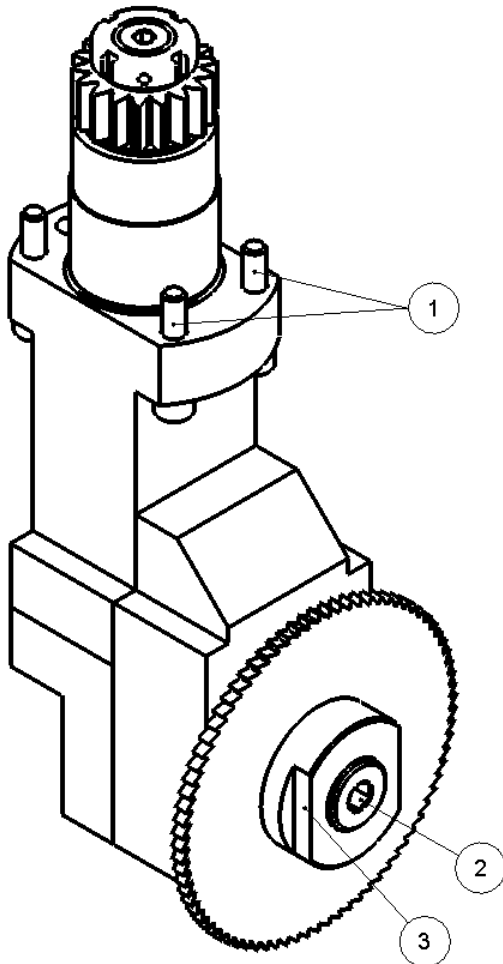

2. Pour monter la fraise scie, maintenir l'arbre au moyen du six pans de 6 mm (2), puis serrer l'écrou (3) avec une clé à fourche de 26 mm.

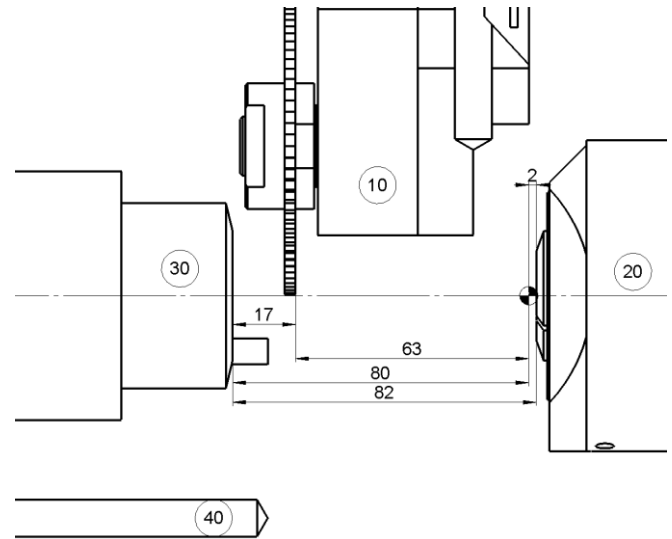

3. Respecter une distance minimale de 17 mm entre la broche de reprise (30) et l'outil (10) (80 mm depuis le zéro du canon principal (20)).
4. Faire attention aux outils longs (40) sur le bloc de reprise lors des déplacements.

NOTE 1 : Toujours respecter le sens de rotation du porte-outil (anti-horaire face à l'outil).

NOTE 3 : Arbre disponible : Ø22 mm.
Ø max de fraise-scie : 100 mm.
Ø recommandé : 80 mm.

BSS122

English

1. To fix the tool holder on the machine, introduce the shank and tighten the 4 fixation screws (1). Important, make sure that the screws have the same strength of tightening.

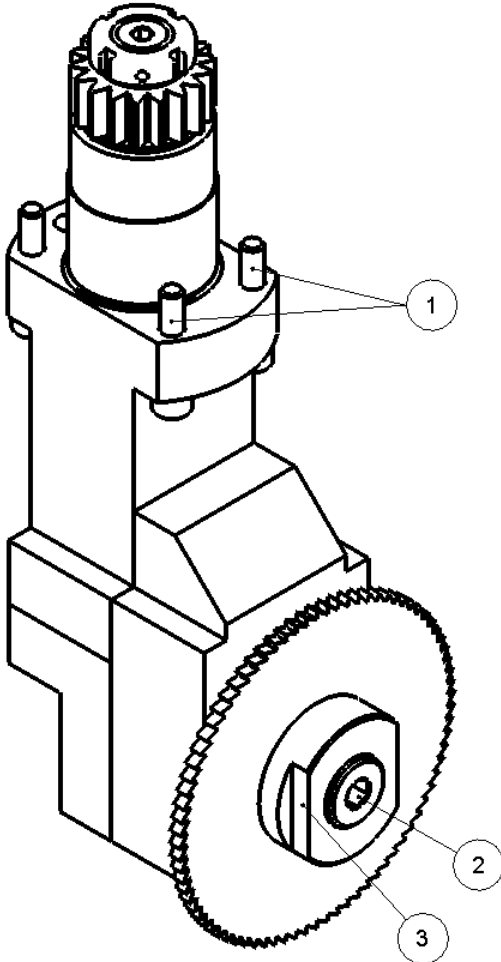

2. To mount the saw blade, hold the shaft with a 6 mm Allen wrench and tighten the nut with a 26 mm open end wrench.

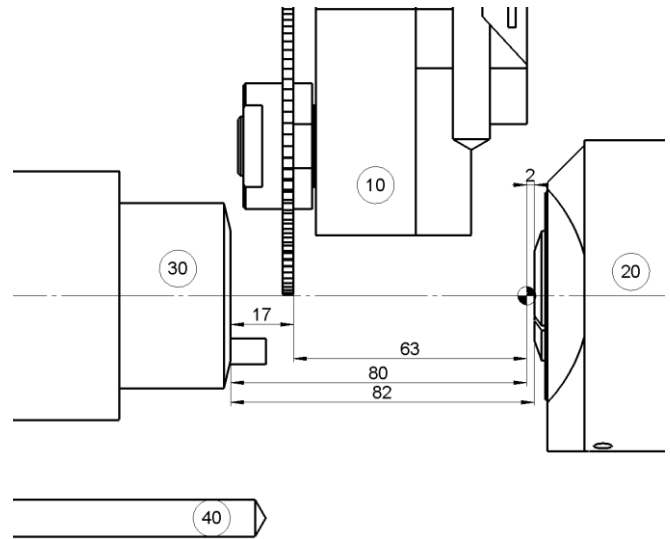

3. Observe a minimum distance of 17 mm between the back spindle (30) and the tool (10) (80 mm from the zero of the guide bushing device (20)).
4. Be careful of long tools (40) on the opposed tool post when moving.

NOTE 1: Always respect the sense of rotation (Counter-clockwise facing the tool).

NOTE 2: Available shaft: Ø22 mm.
Maximum saw blade Ø: 100 mm.
Recommended Ø: 80 mm.

BSS122

Deutsch

1. Um dem Werkzeughalter an der Maschine zu befestigen, führen Sie der Schaft hinein und ziehen Sie die 4 Schrauben an (1). Wichtig beobachten Sie darauf, dass die Schrauben dieselbe Spannkraft haben.

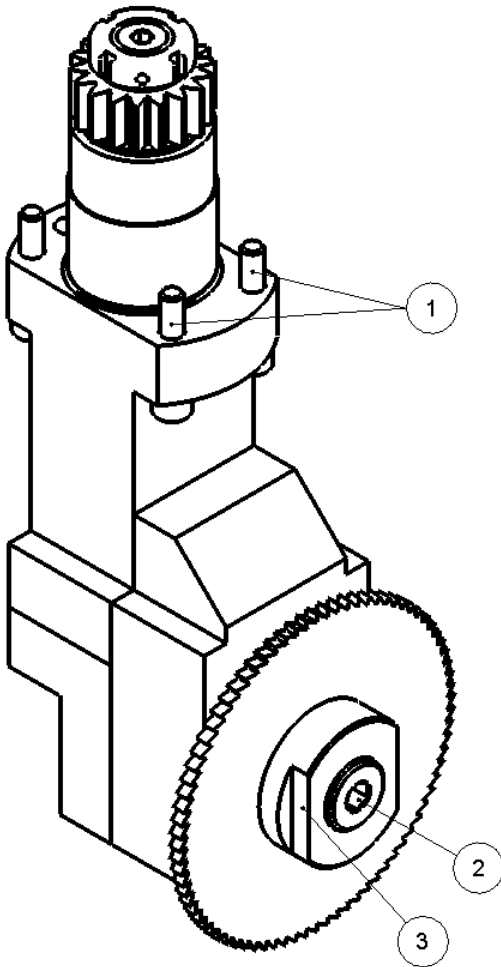

2. Um den Kreissägeblatt zu montieren, halten Sie den Schaft mit einem 6-mm-Inbusschlüssel fest und ziehen Sie die Mutter mit einem 26-mm-Gabelshlüssel fest.

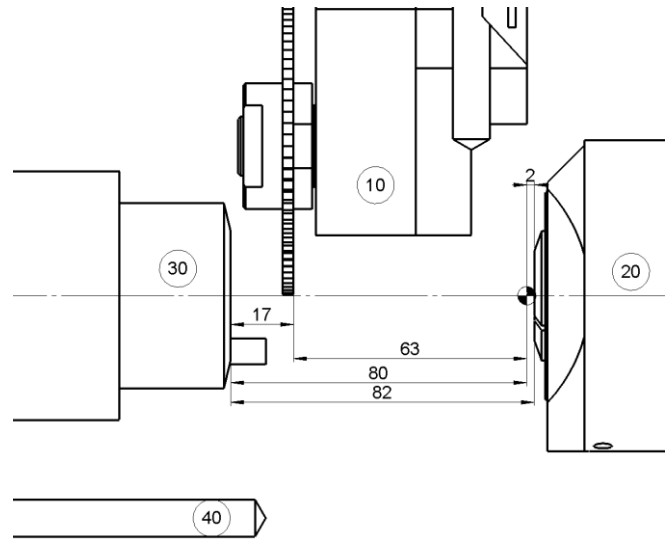

3. Beachten Sie einen Mindestabstand von 17 mm zwischen der Abgreifspindel (30) und dem Werkzeug (10) (80 mm vom Nullpunkt der Hauptspindel (20)).
4. Achten Sie beim Bewegen auf lange Werkzeuge (40) am Rückseitenbearbeitung.

ANMERKUNG 1: Beachten Sie immer die Drehrichtung (gegen den Uhrzeigersinn zum Werkzeug gerichtet).

ANMERKUNG 2: Verfügbar Schäfte: Ø22mm
Max. Kreissägeblatt Ø: 100mm
Empfohlen Ø: 80 mm.

BSS122

Italiano

1. Per fissare il porta-utensile sulla macchina, introdurre la coda e serrare le 4 viti di fissaggio (1). Importante, guardare che le viti hanno la stessa forza di serraggio.

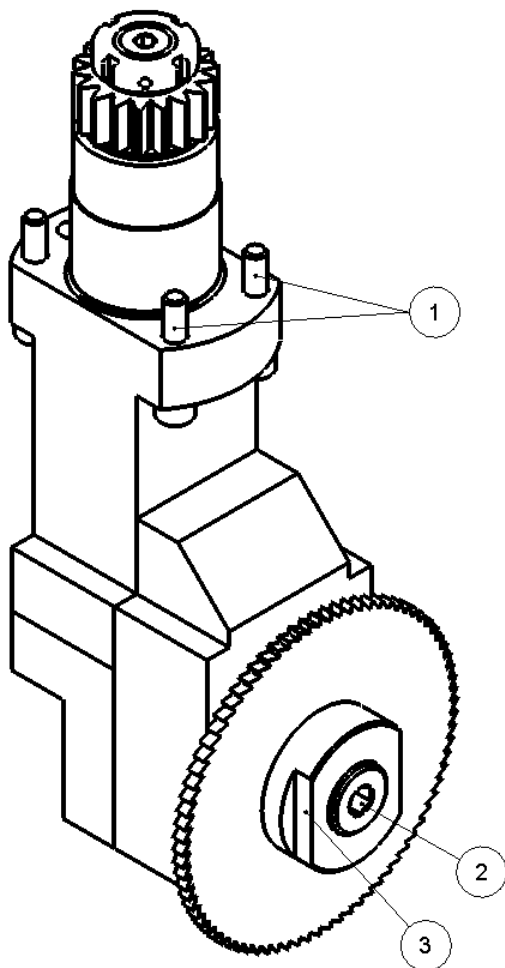

2. Per montare la lama della sega, tenere l'albero con una chiave a brugola da 6 mm e serrare il dado con una chiave aperta da 26 mm.

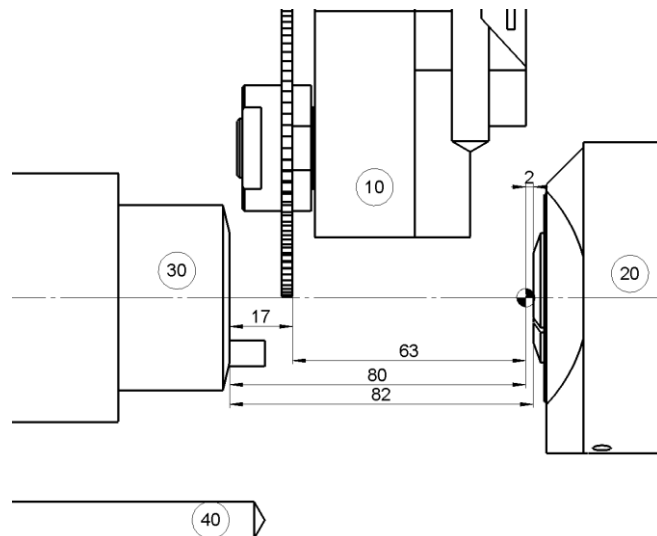

3. Rispettare una distanza minima di 17 mm tra il contromandrino (30) e l'utensile (10) (80 mm dallo zero del Mandrino principale (20)).
4. Fare attenzione agli strumenti lunghi (40) sull'unità di lavoro posteriore quando si sposta.

NOTA 1: Rispettare sempre il senso di rotazione (senso antiorario rivolto verso l'utensile).

NOTE 2: Alberi disponibili: Ø22 mm.
Max. Ø de fresa sega: 100 mm.
Consigliato Ø: 80 mm.