

MSH50735

Français

1. Pour fixer le porte-outil sur la machine, introduire la queue et serrer les 2 vis de fixations (important, veillez à ce que les vis aient la même force de serrage).
2. Régler l'offset de la position.
3. Lors du montage ou démontage de vos outils de coupe, bloquer la broche sur les plats prévus à cet effet, en utilisant une clé adéquate.

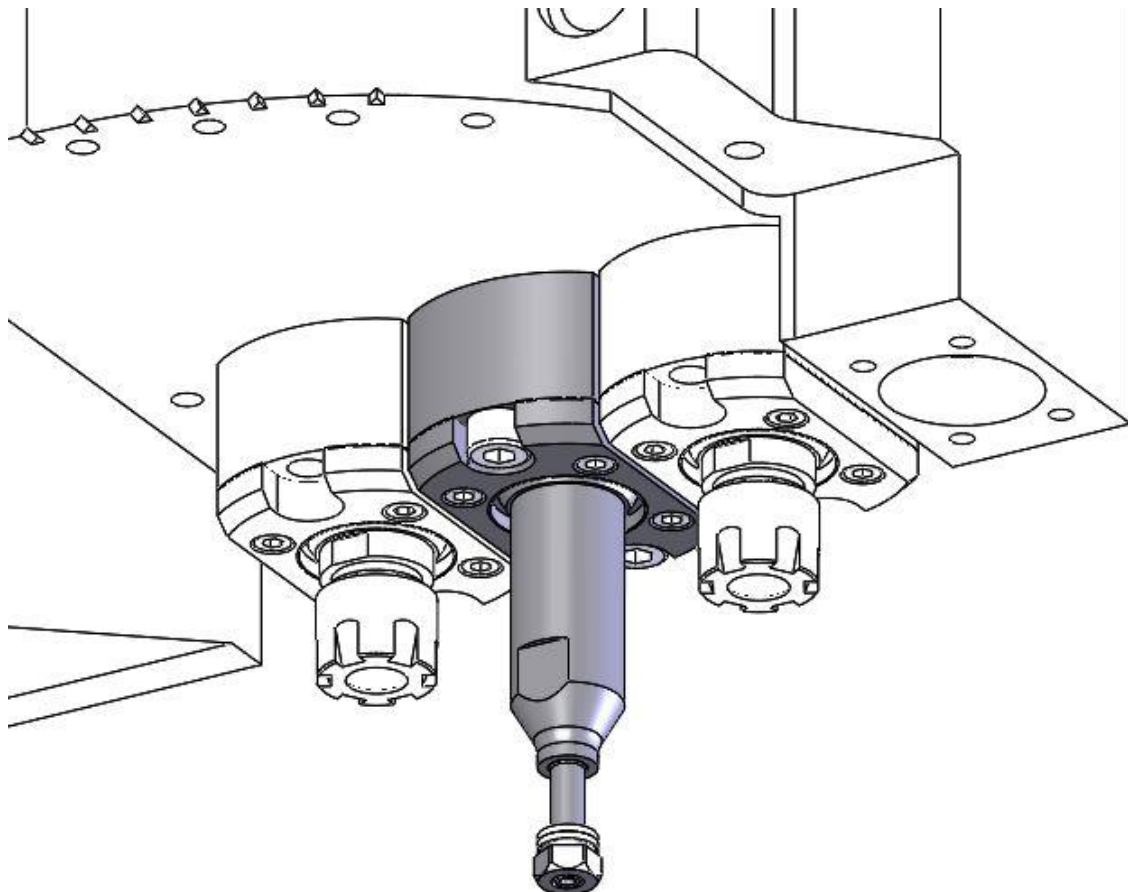

MSH50735

English

1. To fix the tool holder to the machine, introduce the shank and then tighten the 2 screws of fixations (Important, make sure that the screws have the same strength of tightening).
2. Adjust the offset of the position.
3. During the mounting or the dismounting of your cutting tools, block the broach on flats planned for that purpose, using an adapted spanner.

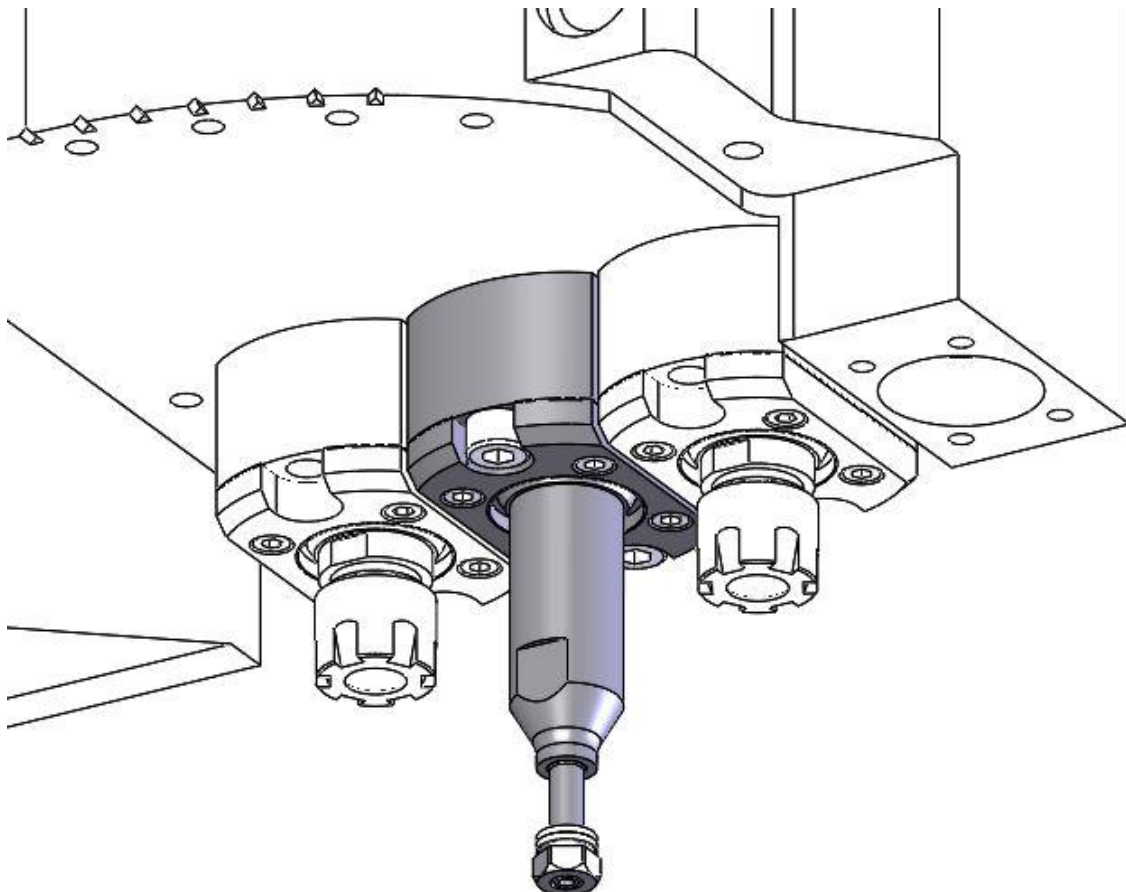

MSH50735

Deutsch

1. Um den Werkzeughalter an der Maschine zu befestigen, führen Sie der Schaft hinein und ziehen Sie die 2 Schrauben an (Wichtig, beobachten Sie darauf, dass die Schrauben dieselbe Spannkraft haben).
2. Stellen Sie das Offset von der Position ein.
3. Während der Montage oder der Demontage ihrer Schneidwerkzeuge, blockieren Sie die Spindel auf die vorhergesehenen Flächen mit dem angepasster Schlüssel.

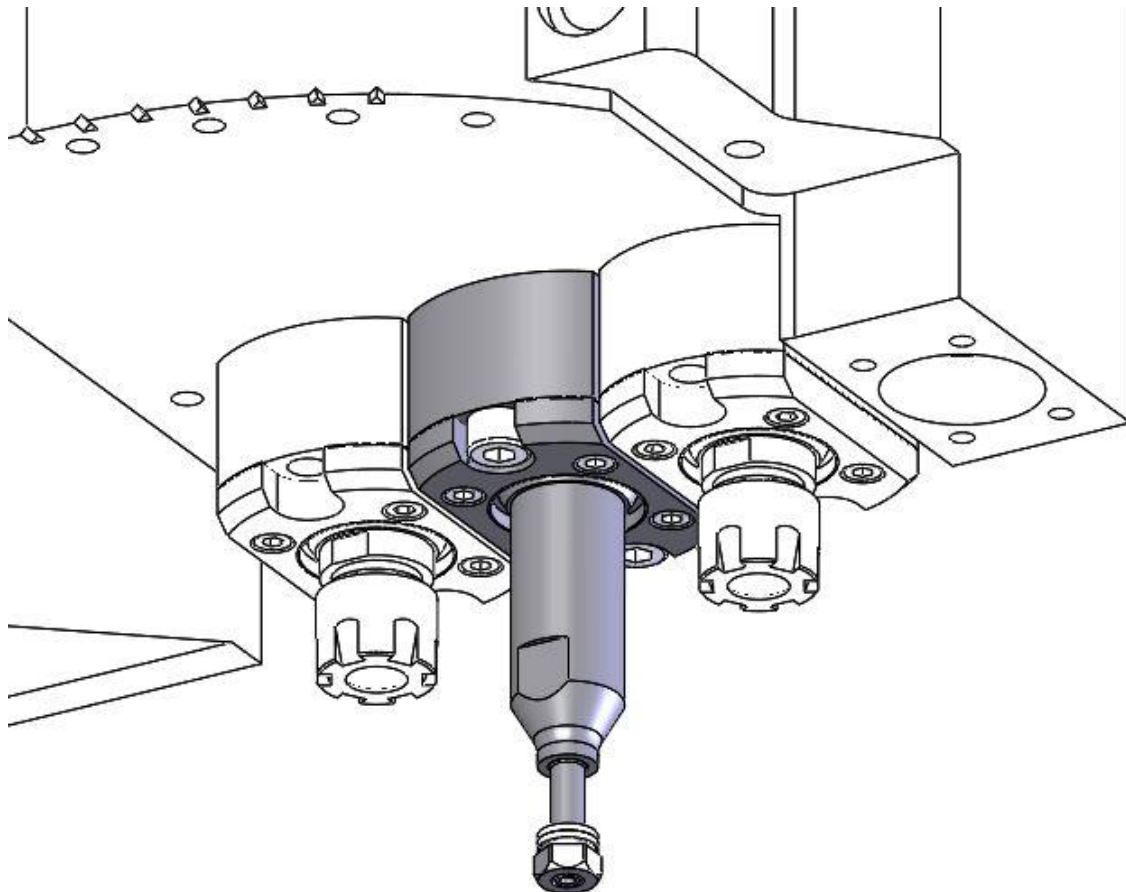

MSH50735

Italiano

1. Per fissare il porta-utensile sulla macchina, introdurre il codolo e serrare le 2 viti di fissaggio (importante, assicurarsi che le viti hanno la stessa forza di serraggio)
2. Regolare la posizione di offset del vostro porta-utensile.
3. Durante il montaggio o il smontaggio dei vostri utensili, bloccare il mandrino sulle superficie previste a questo effetto, con la chiave appropriata.

