

GSE-3307-L-3x

Français

1. Pour fixer le porte-outil sur la machine, introduire la queue et serrer la vis de fixation.

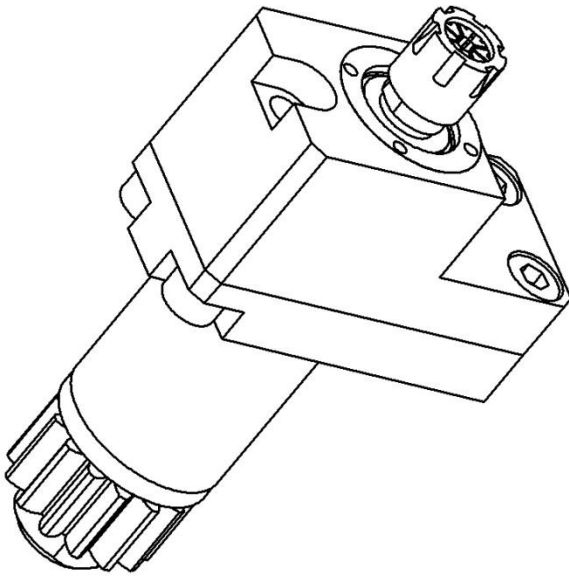

2. Régler l'offset de la position.

3. Lors du montage ou du démontage de votre outil de coupe, bloquer la broche sur les plats prévus à cet effet, en utilisant une clé adaptée.

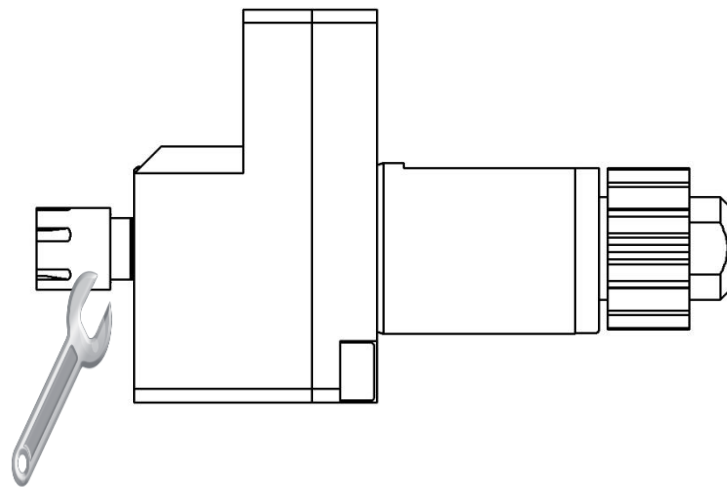

4. Le diamètre de queue d'un outil ne doit jamais avoir une différence de plus de 0.4 mm par rapport au diamètre de la pince.

Exemple : diamètre de pince 9.5mm => diamètre de queue 9.1 minimum.

NOTE : Ne jamais utiliser le porte-outil avec des positions vides. Utiliser les bouchons fournis.

GSE-3307-L-3x

English

1. To fix the tool holder to the machine, introduce the shank and then tighten the screw of fixation.

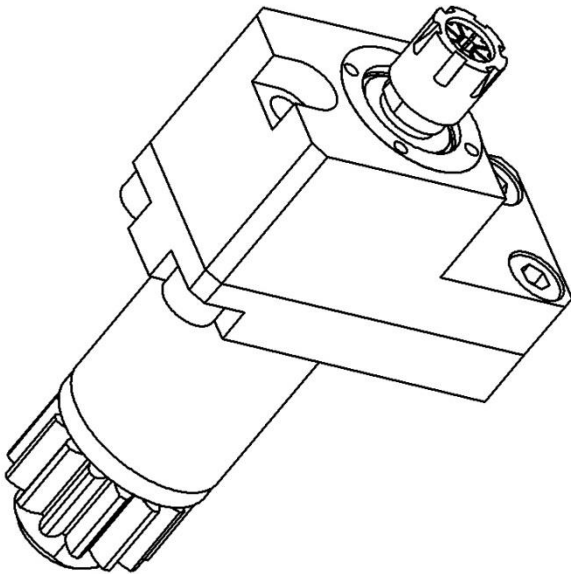

2. Adjust the offset position of your tool.

3. During the mounting or the dismounting of your cutting tool, block the broach on flats planned for that purpose, using an adapted wrench.

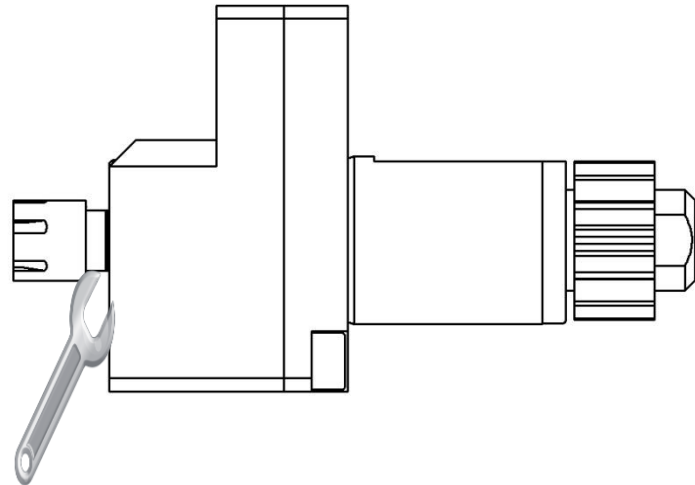

4. The tool shank diameter should never have a difference of more than 0.4 mm compared to the clamping diameter of collet

Example: clamping diameter 9.5 mm =>
Shank diameter 9.1 mm minimum.

MARK : Never use the tool holder with empty positions. Use the supplied protection plug.

GSE-3307-L-3x

Deutsch

1. Um den Werkzeughalter an der Maschine zu befestigen, Führen Sie der Schaft hinein und ziehen Sie die Schraube an.

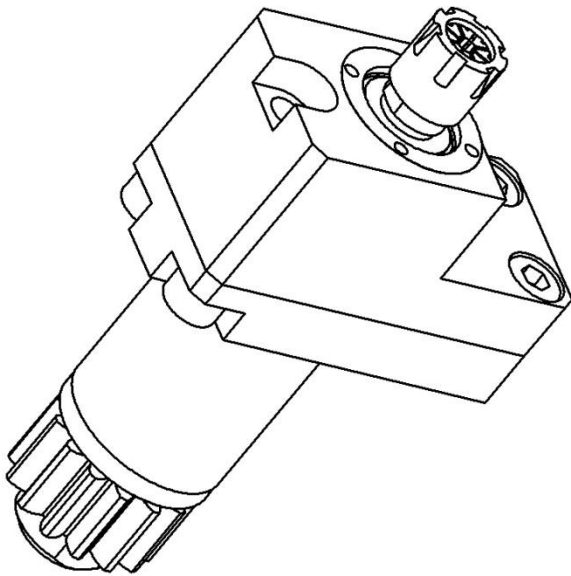

2. Stellen Sie das Offset von der Position ein.

3. Während der Montage oder der Demontage ihre Schneidwerkzeug, blockieren Sie die Spindel auf die vorhergesehenen Flächen mit einem adaptierten Schlüssel.

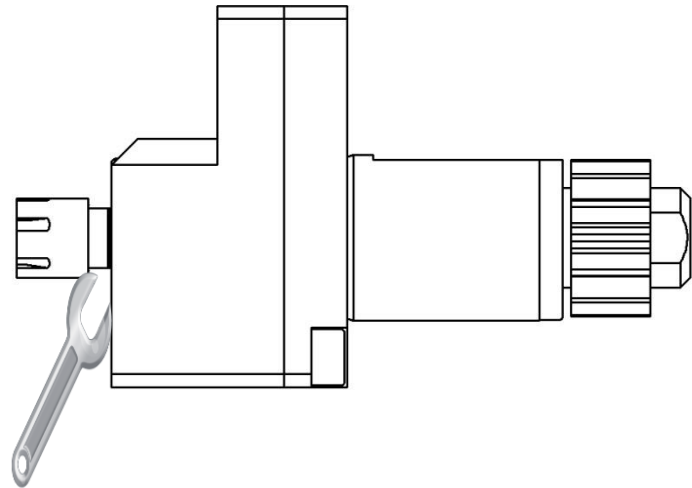

4. Der Schaftdurchmesser eines Werkzeuges soll einen Unterschied über 0.4 mm im Vergleich zu Spanndurchmesser einer Spannzange niemals haben.

Beispiel: Spanndurchmesser 9.5 mm
=> Schaftdurchmesser 9.1 mm
Minimum.

ANMERKUNG: Niemals den Werkzeughalter mit leeren Lagen benutzen. Die gelieferten Schutzstopfen benutzen.

GSE-3307-L-3x

Italiano

1. Per fissare il porta-utensile sulla macchina, introdurre il codolo e serrare le viti di fissaggio.

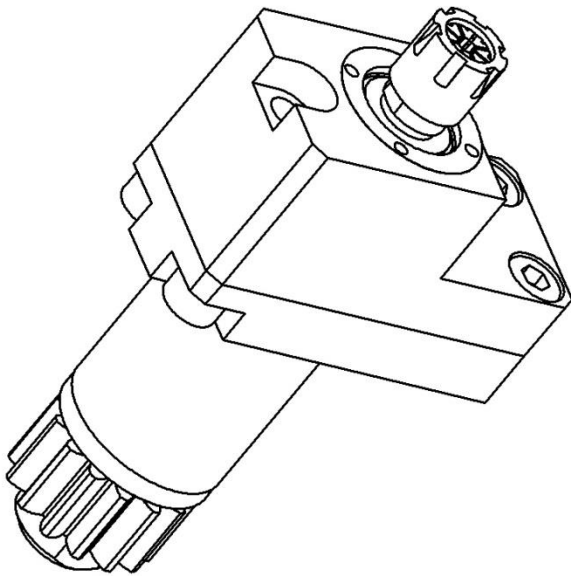

2. Regolare l'offset della posizioni.

3. Per il montaggio o smontaggio di utensili da taglio, blocco mandrino sui piatti previsti a tale scopo, utilizzando una chiave adattata.

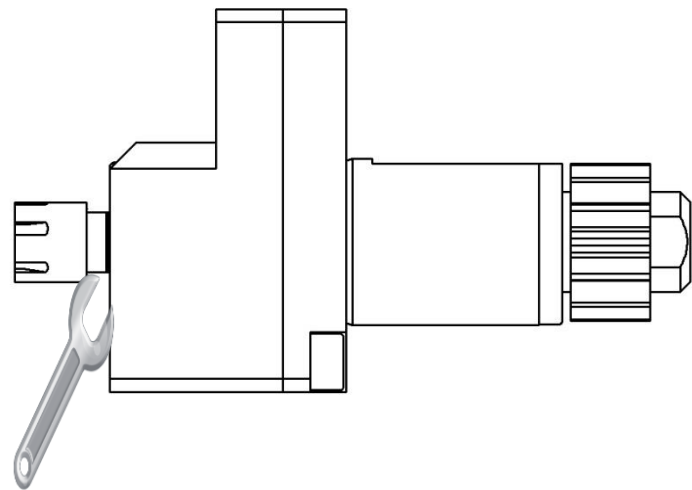

4. Il diametro di codolo di un utensile non deve avere mai una differenza di più di 0.4 mm rispetto al diametro di chiusura della pinza.

Esempio: diametro di chiusura 9.5 mm => diametro di codolo 9.1 mm minimo

NOTA : Mai utilizzare il porta-utensile con le posizioni vuote. Utilizzare i cappuccio di protezione forniti.