

P03-GSP-218

Français

1. Pour fixer le porte-outil sur la machine, introduire la queue et régler l'inclinaison souhaitée à l'aide de la vis de réglage (1) et de la face de référence (2). Serrer les 2 vis de fixations (3) (important, veillez à ce que les vis aient la même force de serrage).

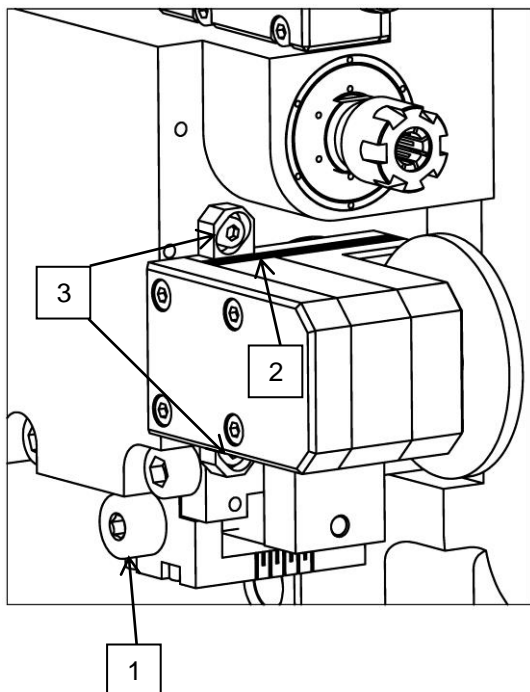

2. Régler les offsets de la position.

3. Lors du montage ou démontage de vos outils de coupe, bloquer la broche sur les plats prévus à cet effet, en utilisant une clé adaptée.

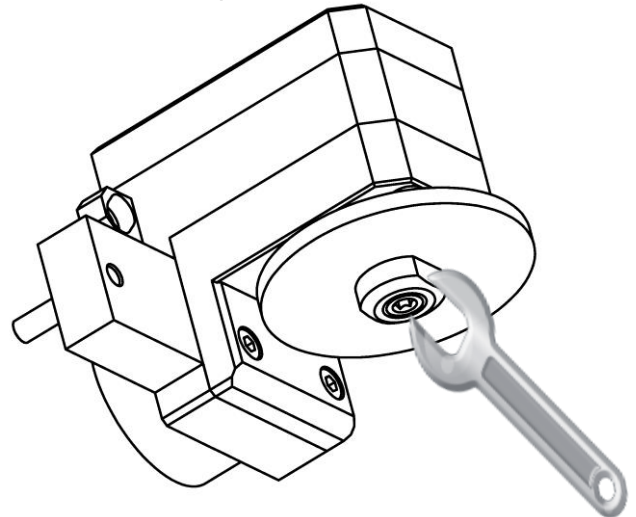

NOTE : L'utilisation de ce porte-outil nécessite le changement de position de la corne (voir schéma ci-dessous) pour permettre l'accès à la contre broche pour prendre la pièce.

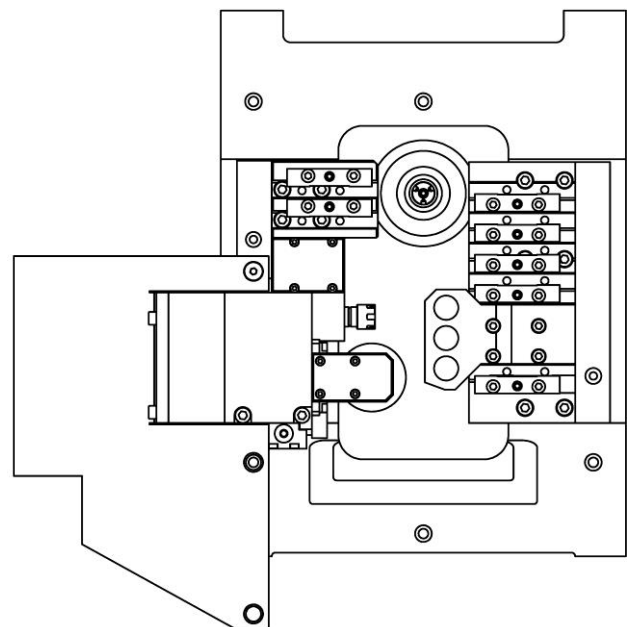

P03-GSP-218

English

1. To fix the tool holder on the machine, introduce the shank then adjust the slope wished by means of the adjusting screw (1) and the reference surface (2). Tighten the 2 fixing screws (3) (important, make sure that the screws have the same clamping force).

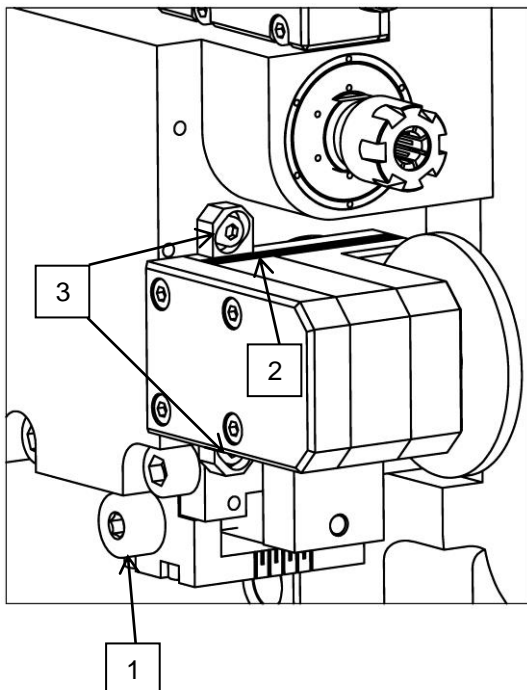

2. Adjust the offsets of the position.

3. When mounting or dismounting of cutting tools, spindle lock on the planes provided for this purpose, using an adapted wrench.

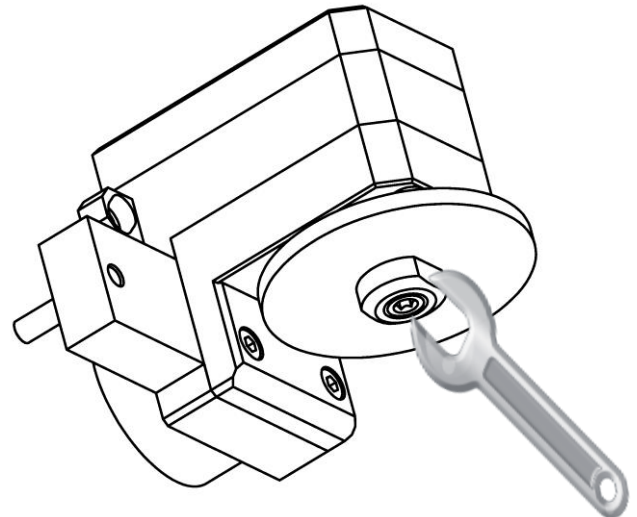

REMARK: The use of this tool holder requires the change of position of the horn (see plan below) to allow the access for the back spindle to take the part.

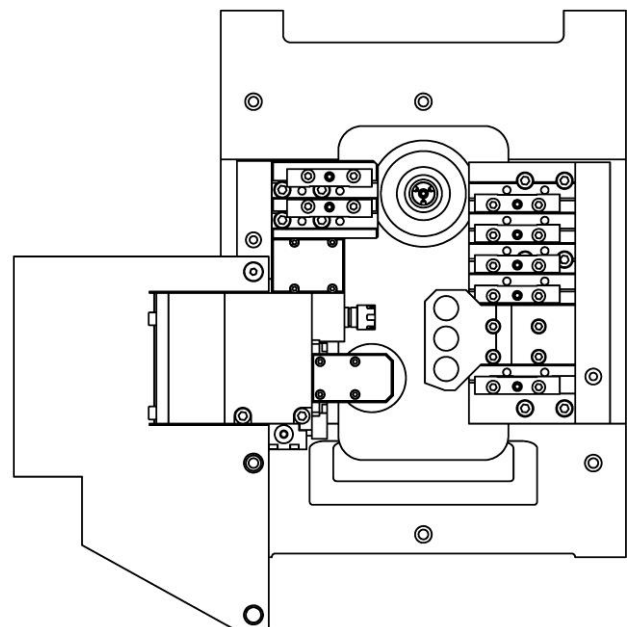

P03-GSP-218

Deutsch

1. Um den Werkzeughalter an der Maschine zu befestigen, führen Sie der Schaft hinein und benutzen Sie die Stellschraube (1) mit der Referenzfläche (2) um die gewünschte Neigung zu haben. Ziehen Sie die Schrauben (3) an. (Wichtig, beachten Sie, dass die Schrauben dieselbe Spannkraft haben).

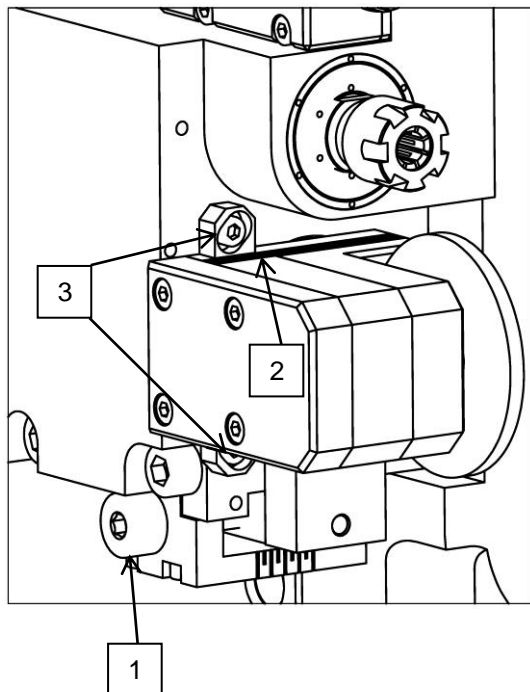

2. Stellen Sie die Offsets von der Position ein.

3. Während der Montage oder der Demontage ihrer Schneidwerkzeuge, blockieren Sie die Spindel auf die vorhergesehenen Flächen mit einem adaptierten Schlüssel.

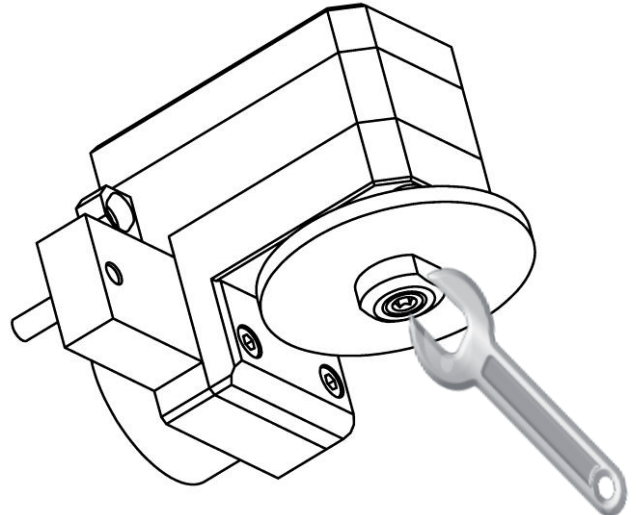

ANMERKUNG: Die Benutzung dieses Werkzeughalters erfordert die Positionsveränderung des Bohrstangeaufnahme (sehen das unten genannte Schema) um den Zugang an die Gegenspindel zu ermöglichen und das Teil zu nehmen.

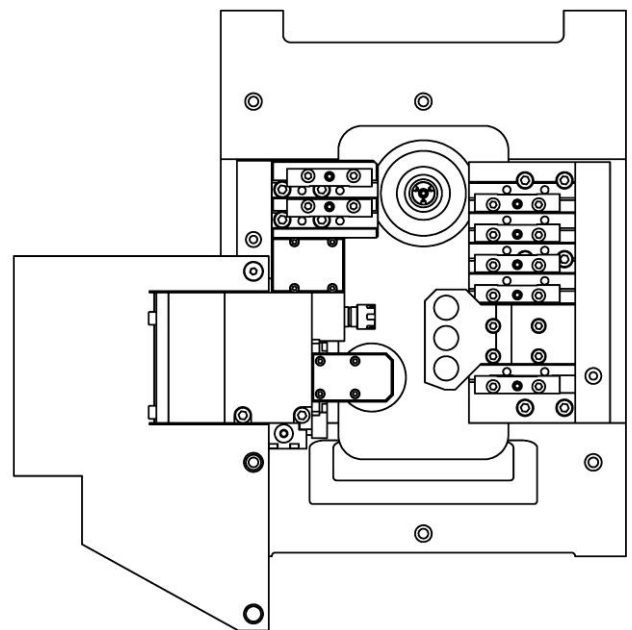

P03-GSP-218

Italiano

1. Per fissare il porta-utensile sulla macchina, inserire il codolo e regolare l'inclinazione desiderata con l'aiuto della vite di regolazione (1), e della superficie di riferimento (2). Serrare le 2 viti di fissaggio (3), (importante, assicurarsi a che le viti hanno la stessa forza di serraggio).

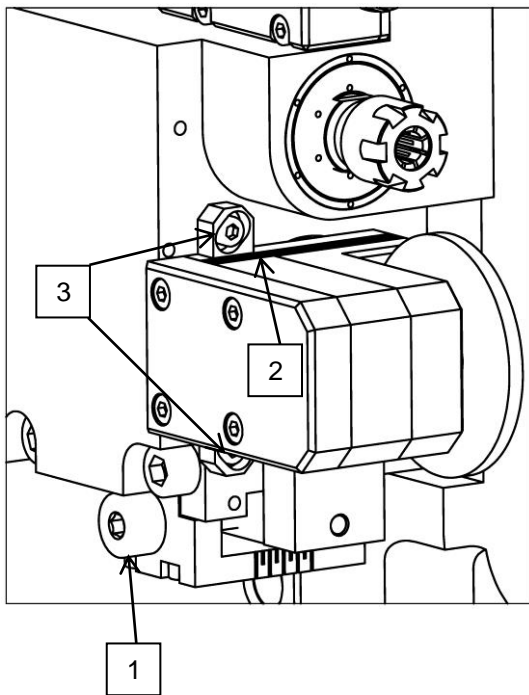

2. Regolare il offset della posizione.

3. Durante il montaggio o il smontaggio dei vostri utensili da taglio, bloccare il mandrino sulle superficie previste a questo effetto, utilizzando una chiave adatta.

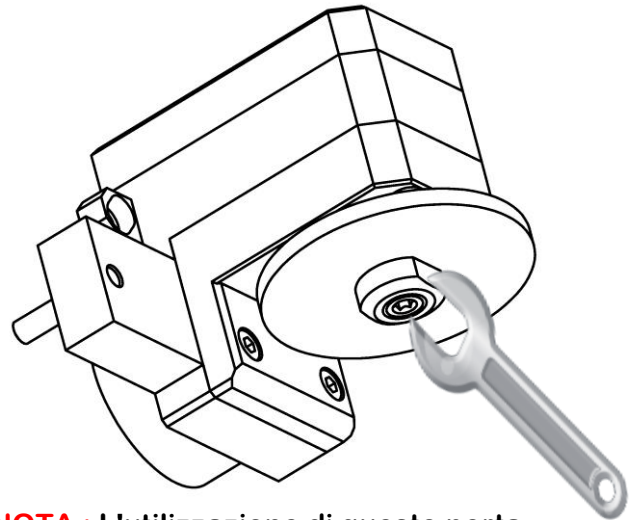

NOTA : L'utilizzazione di questo porta-attrezzo necessita il cambiamento di posizione del corno (vedere il schema sotto) per permettere l'accesso al contro mandrino per prendere il pezzo.

