

U39B-II

Français

1. Pour fixer le porte-outil sur la machine, mettre en place le support avec les goupilles de positionnement et serrer les 4 vis de fixation [1]. Pour régler l'inclinaison de la fraise, s'assurer que les 4 vis de blocage [2] sont desserrées, puis donner l'angle voulu à l'aide de la vis de réglage [3]. Une **division** de vis = $0^{\circ}10'$, **1 tour** de vis = 1° . Pour une inclinaison précise, vérifier l'angle sur la face de référence [4]. Bloquer enfin les 4 vis [2].

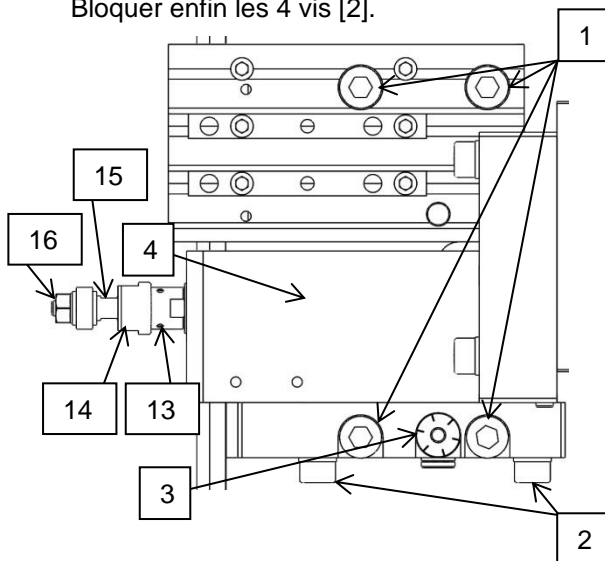

2. Monter la poulie [5] et la bloquer à l'aide des vis sans tête [6], puis visser le moteur à la plaque intermédiaire [7].

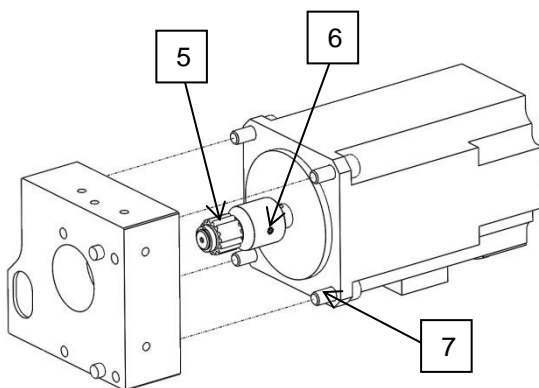

3. Monter la plaque moteur en positionnant les 2 goupilles dans les rainures de guidage [8] tout en bas, de façon que la poulie se mette bien à l'intérieur de la courroie. Glisser la plaque vers le haut pour tendre la courroie, puis monter la vis [9] et la serrer au couple de **X Nm**. Enfin, bloquer les 4 vis [10].

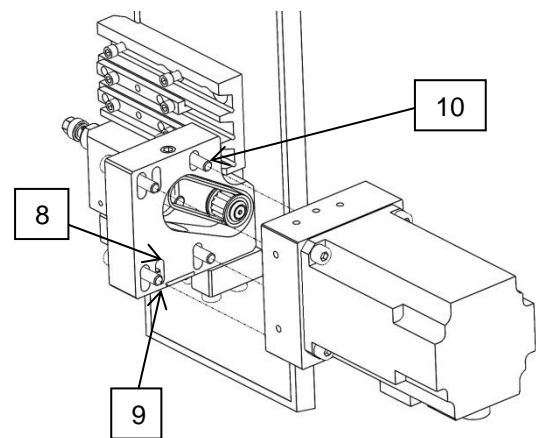

4. Monter les protections moteurs de l'outil U30B [11], [12].

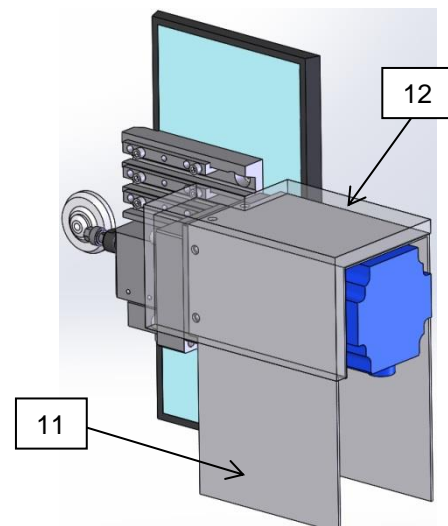

5. Monter la broche interchangeable [15] et serrer l'écrou [14]. Monter l'outil et serrer l'écrou [16]. Afin d'obtenir une meilleure concentricité, ajuster avec les 3 vis [13].

Notes :

1. Servo tuning nécessaire. Dans le volet A2/ paramètre 2021, la valeur (originale ~7000) doit être comprise entre 2000 et 4000.
2. Les offsets des outils de tournage doivent être refaits.
3. Longueur max. des burins = 120mm

U39B-II

Deutsch

- Um den Werkzeughalter and der Maschine zu befestigen, plazieren Sie die Unterstüztung mit der Positionierstift und ziehen Sie die 4 Schrauben [1] an.

Um den Winkel der Fräsers einzustellen, sein Sie sicher dass die 4 Schrauben [2] gelöst sind. Dann stellen Sie den gewünschten Winkel ein mit der Einstellschraube [3]. **Ein Division = 0°10'**. Eine **Schraubendrehung = 1°**. Für einen genauen Winkel, überprüfen Sie die Referenzfläche [4]. Ziehen Sie dann die 4 Schrauben [2] an.

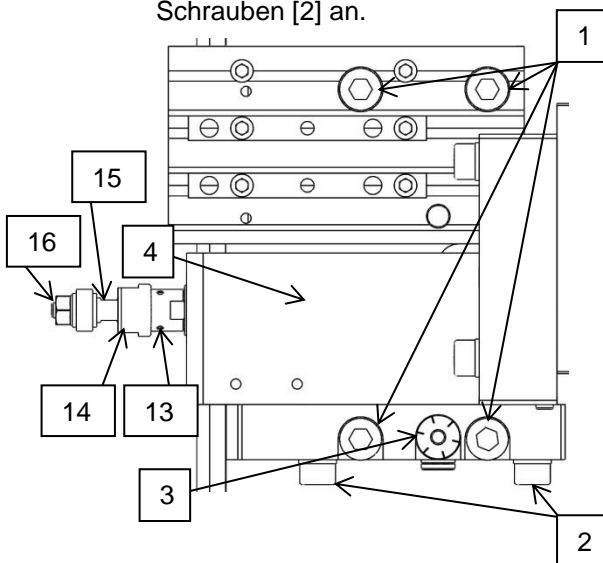

- Montieren Sie die Riemenscheibe [5] und befestigen Sie es mit den Schrauben [6]. Befestigen Sie dann den Motor an der Zwischenplatte [7].

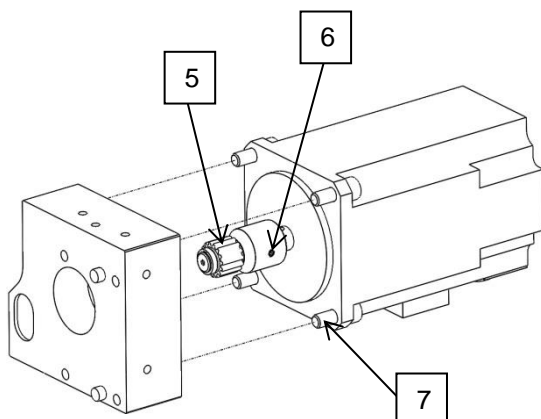

- Montieren Sie die Motorplatte mit beiden Positionierstifte in den Führungsnuten [8]. Die Riemenscheiben muss richtig in dem

Antriebsriemen sein. Schieben Sie die Platte nach oben um den Antriebsriemen zu spannen. Ziehen Sie die Schraube [9] mit einem Drehmoment von **X Nm**, befestigen Sie dann die 4 Schrauben [10].

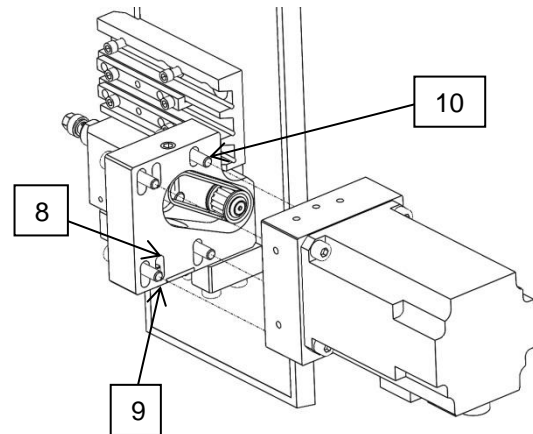

- Montieren Sie die Abdeckungen des Motors vom U30B [11], [12].

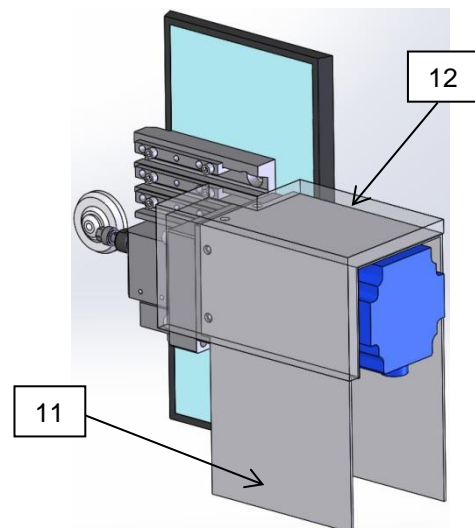

- Setzen Sie die austauschbare Spindel [15] und die Mutter [14] anziehen. Das Werkzeug und ziehen Sie die Mutter [16]. Um einen besseren Rundlauf erhalten, stellen Sie mit den 3 Schrauben [13].

Anmerkungen :

- Servo tuning notwendig. Im Tab A2/ Einstellung 2021, die Werte (Original ~7000) muss zwischen 2000 und 4000 sein.
- Drehwerkzeuge Offsets müssen neu erstellt werden.
- Max. Drehwerkzeuge Länge = 120mm.