

## BSP-510

### Français

1. Pour fixer le porte-outil sur la machine, introduire la queue et utiliser la goupille pour le positionnement.  
Serrer, les 2 vis de fixations (important, veillez à ce que les vis aient la même force de serrage).  
Pour terminer, ajouter la vis M8 et la rondelle puis serrer.

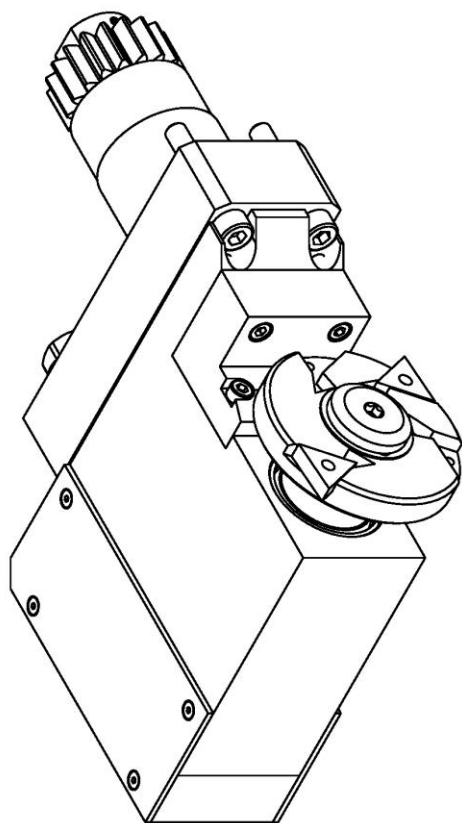

3. Lors du montage ou démontage de vos outils de coupe, bloquer la broche sur les plats prévus à cet effet, en utilisant les clés adaptées.

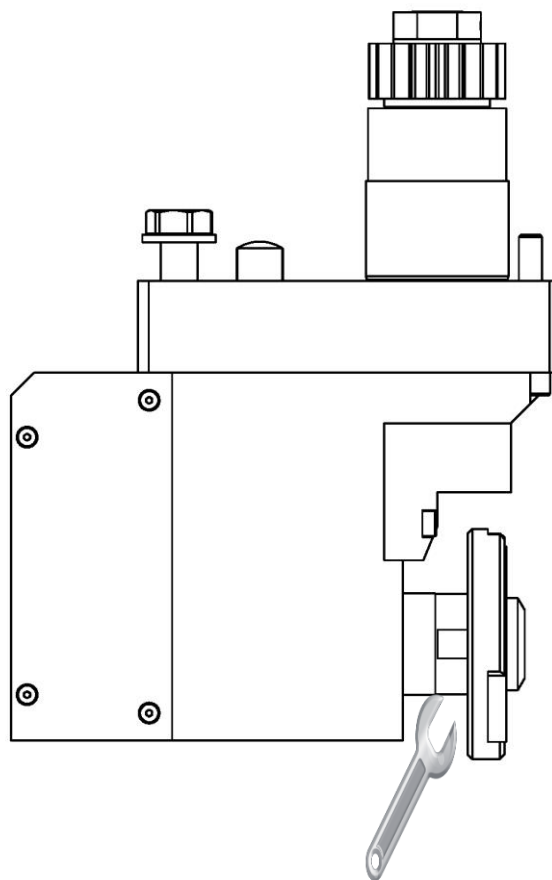

2. Régler le point zéro de la fraise.

# BSP-510

## English

1. To fix the tool holder to the machine, introduce the shank and use the pin for the positioning.  
Then tighten the 2 screws of fixations (Important, make sure that the screws have the same strength of tightening).  
Finally, add the M8 screw and washer and tighten.

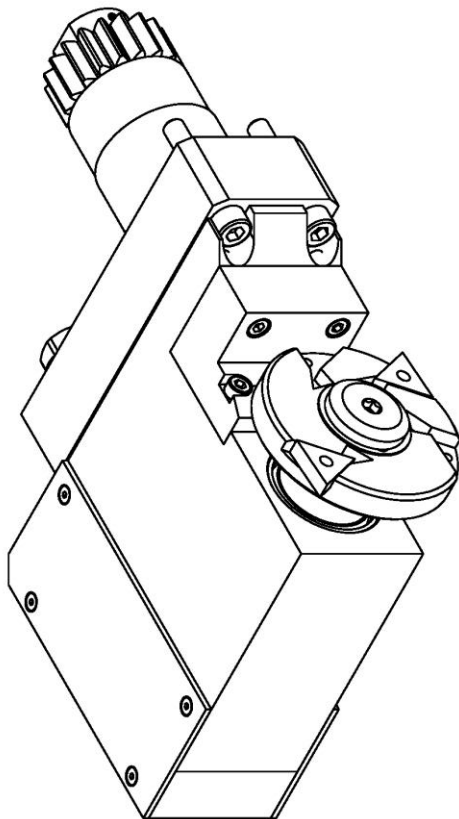

2. Adjust the zero point.

3. During the mounting or the dismounting of your cutting tools, block the broach on flats planned for that purpose, using the adapted spanners.

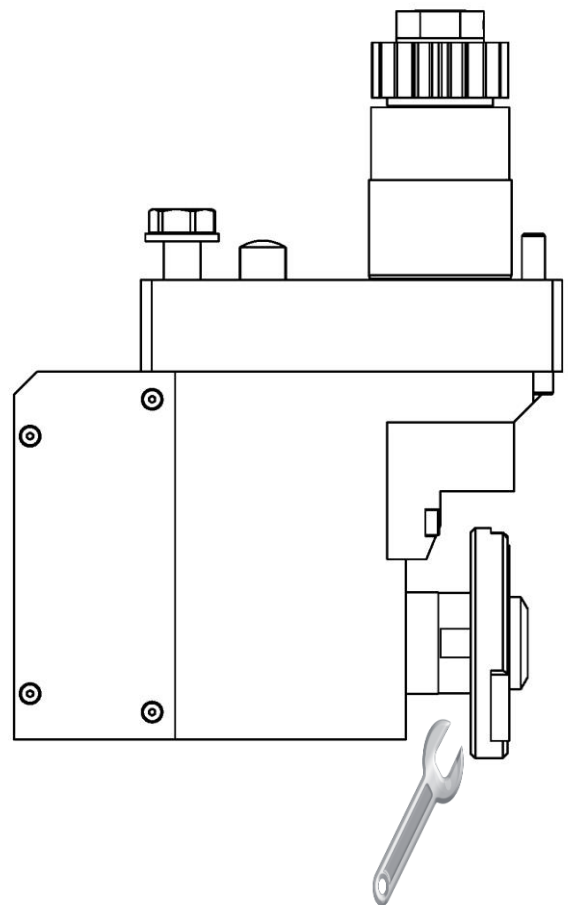

## BSP-510

### Deutsch

1. Um den Werkzeughalter an der Maschine zu befestigen, führen Sie den Schaft hinein und zentrieren Sie es mit dem Positionierstift.  
Ziehen Sie die 2 Schrauben an (Wichtig, beobachten Sie darauf, dass die Schrauben dieselbe Spannkraft haben).  
Dann ziehen Sie die M8 Schraube mit der Unterlegscheibe an.

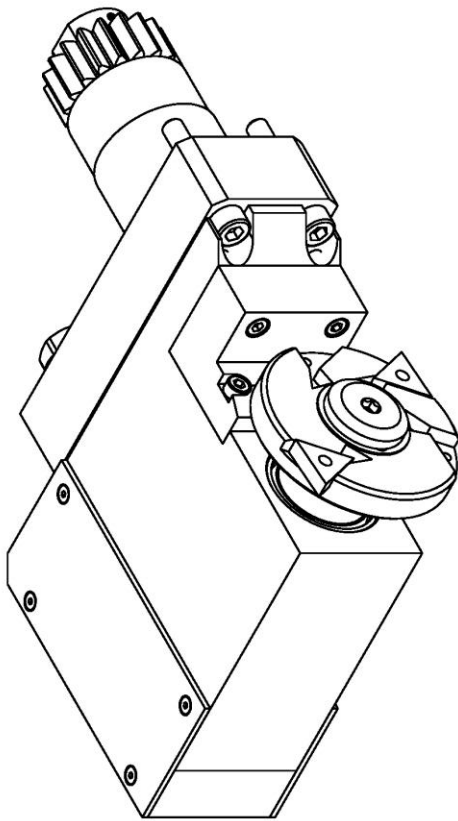

2. Stellen Sie den Null Punkt.

3. Während der Montage oder der Demontage ihrer Schneidwerkzeuge, blockieren Sie die Spindel auf den vorhergesehenen Flächen mit den adaptierten Schlüsseln.

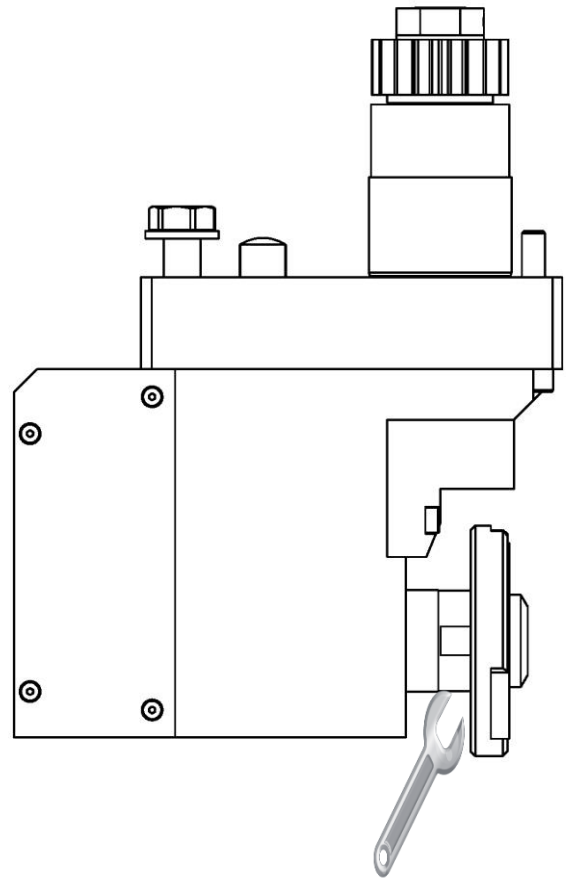

## BSP-510

### Italiano

1. Per fissare il porta-utensile sulla macchina, introdurre il codolo e utilizzare il pin per il posizionamento  
Serrare le 2 viti di fissaggio (importante, guardare che le viti hanno la stessa forza di serraggio).

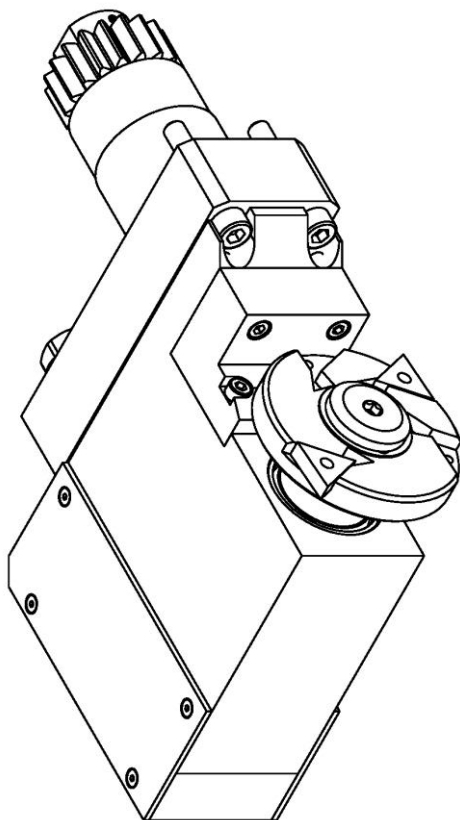

2. Regolare gli punto zero.

3. Durante il montaggio o il smontaggio dei vostri utensili da taglio, bloccare il mandrino sulle superficie previste a questo effetto, utilizzando il chiave appropriata.

