

U48B-ER08

Français

1. Pour fixer le porte-outil sur la machine, mettre en place le support avec la goupille de positionnement et serrer légèrement les 3 vis de fixation [1]. Ajuster l'alignement en utilisant la face de référence [2], puis bloquer les vis de fixation [1].
Pour régler l'inclinaison de la fraise, s'assurer que les 4 vis de blocage [3] sont desserrées, puis donner l'angle voulu à l'aide de la vis de réglage [4]. **Une division de vis = 0.25°, 1 tour de vis = 1.25°.** Pour une inclinaison précise, vérifier l'angle sur la face de référence [5]. Bloquer enfin les 4 vis [3].

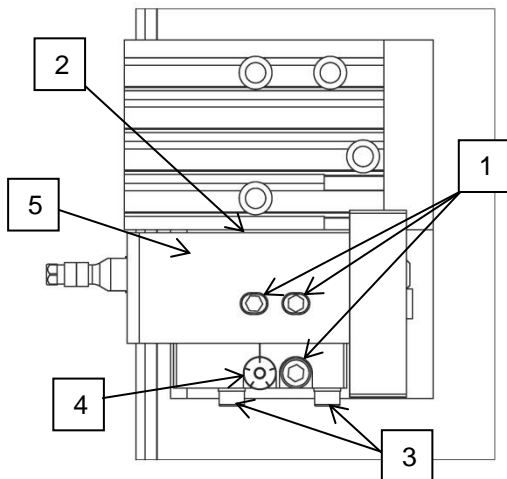

2. Visser le moteur à la plaque intermédiaire, puis monter la poulie [6] et la bloquer à l'aide des vis sans tête [7].
Visser également les 2 connecteurs de l'outil U30B [8].

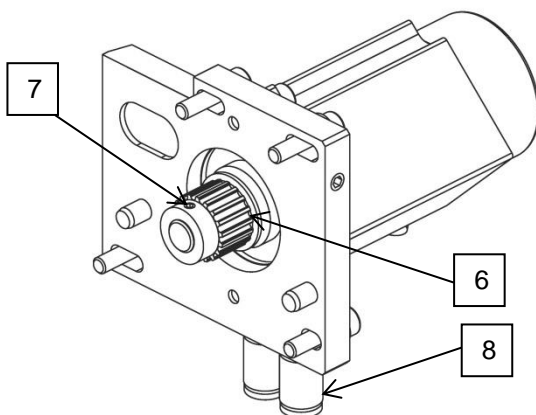

3. Monter la plaque moteur en positionnant les 2 goupilles [9] dans les rainures de guidage [10] tout à droite, de façon que la poulie se mette bien à l'intérieur de la courroie. Glisser la plaque vers la gauche pour tendre la courroie, puis placer les 4 vis [11] sans les bloquer.

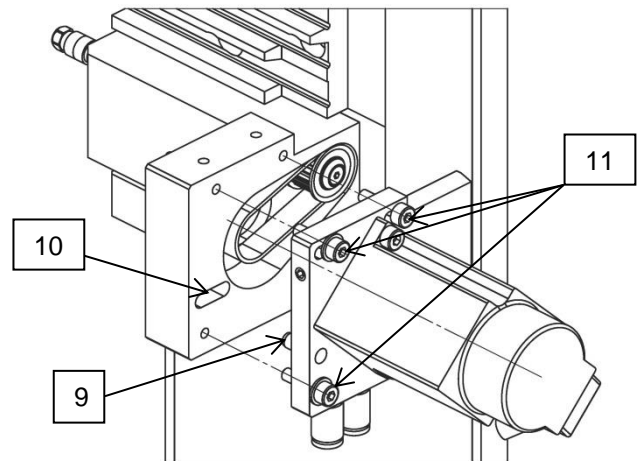

4. Monter la plaquette fournie avec le porte-outil [12]. Pour tendre la courroie de manière optimale, utiliser la vis de tension [13]. Pour une **courroie neuve**, le couple recommandé est de **25...30 Ncm**.
Pour une **courroie rodée**, le couple est de **20 Ncm**.

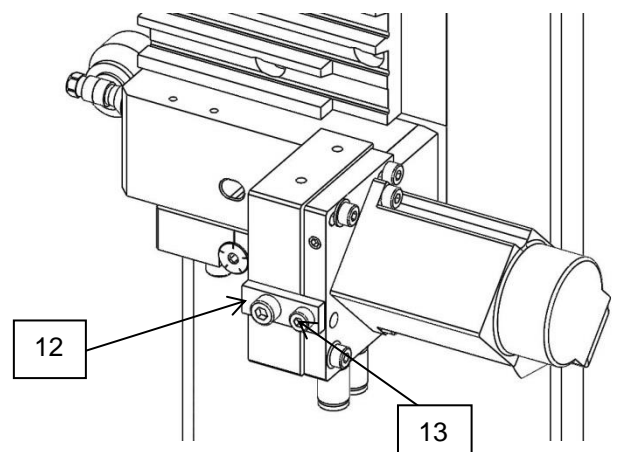

Bloquer enfin la plaque moteur en serrant les 4 vis [11].

U48B-ER08

5. Monter les conduits d'huile de refroidissement aux connecteurs [8], puis monter les protections moteurs de l'outils U30B [14], [15],[16].

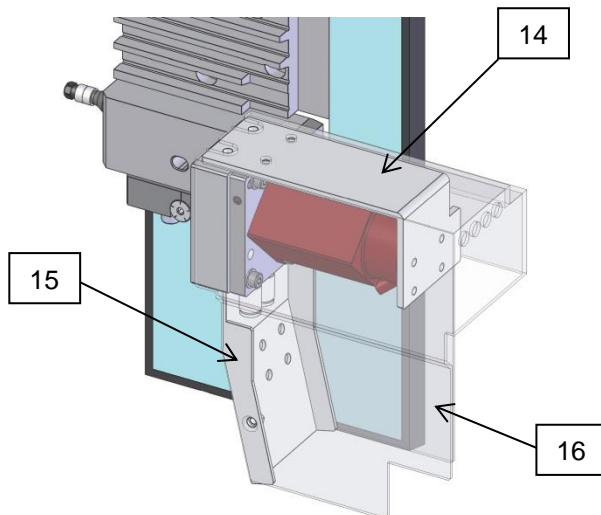

Note : Servo tuning nécessaire. Dans le volet A2/ paramètre 2021, la valeur (originale ~7000) doit être comprise entre 2000 et 4000.

Maintenance du porte-outil : Après une utilisation prolongée, les petites poussières générées par le frottement de la courroie peuvent altérer le bon fonctionnement du porte-outil. Il est recommandé de démonter la plaque moteur tous les 3-4 mois pour nettoyer l'intérieur du boîtier d'entraînement.

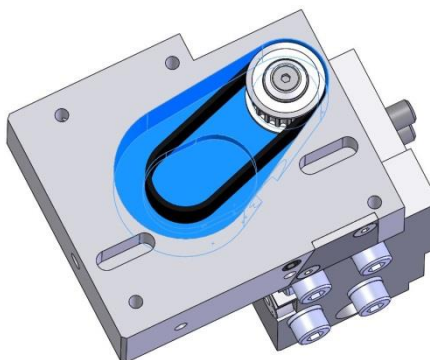

U48B-ER08

Deutsch

1. Um den Werkzeughalter and der Maschine zu befestigen, plazieren Sie die Unterstüztung mit der Positionierstift und ziehen Sie die 3 Schrauben [1] leicht an. Stellen Sie die Ausrichtung ein mit der Referenzfläche [2]. Dann ziehen Sie die Schrauben [1] richtig an. Um den Winkel der Fräsers einzustellen, sein Sie sicher dass die 4 Schrauben [3] gelöst sind. Dann stellen Sie den gewünschten Winkel ein mit der Einstellschraube [4]. **Ein Division = 0.25°**. Eine Schraubendrehung = 1.25°. Für einen genauen Winkel, überprüfen Sie die Referenzfläche [5]. Ziehen Sie dann die 4 Schrauben [3] an.

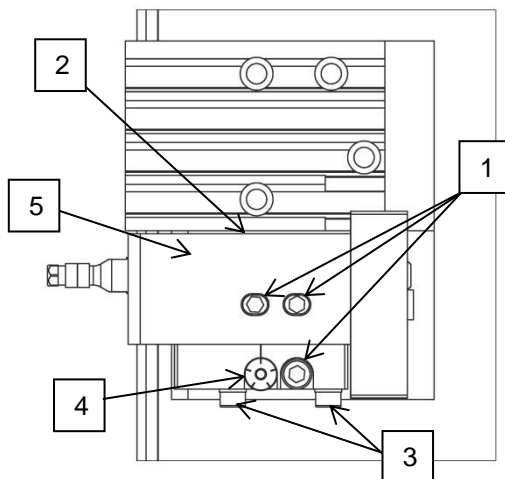

2. Befestigen Sie den Motor an der Zwischenplatte. Montieren Sie die Riemenscheibe [6] und befestigen Sie es mit den Schrauben [7]. Befestigen Sie auch die beiden Verbindungen [8] vom U30B.

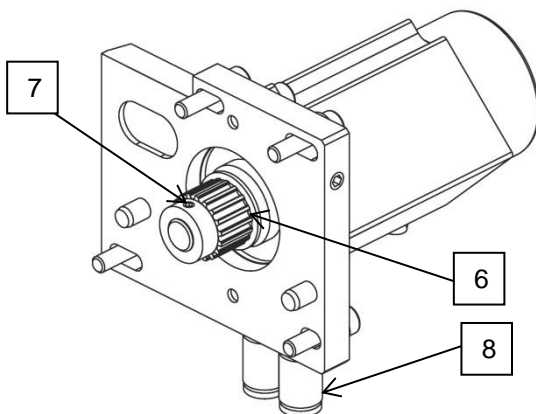

3. Montieren Sie die Motorplatte mit beiden Positionierstifte [9] in den Führungsnuten [10]. Die Riemenscheiben muss richtig in dem Antriebsriemen sein. Schieben Sie die Platte nach links um den Antriebsriemen zu spannen und plazieren Sie die 4 Schrauben [11] an, ohne sie fest zu stellen.

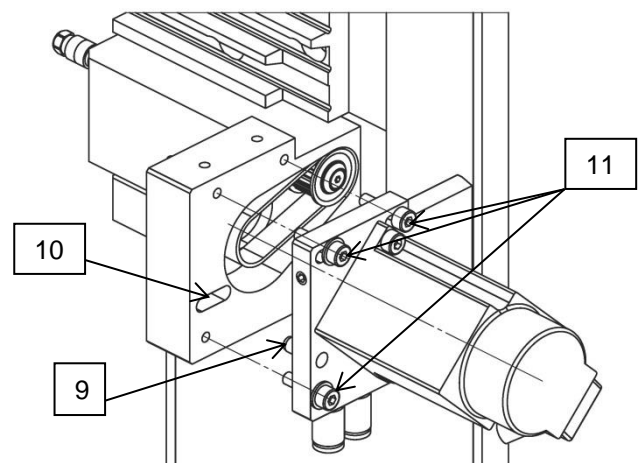

4. Montieren Sie die gelieferte Scheibe [12]. Um den Antriebsriemen zu spannen, benützen Sie die Spannschraube [13]. Für **einen ungebrauchte Antriebsriemen**, das empfohlen Drehmoment ist **25...30 Ncm**. Für einen **gebrauchte Antriebsriemen**, Drehmoment ist **20 Ncm**.

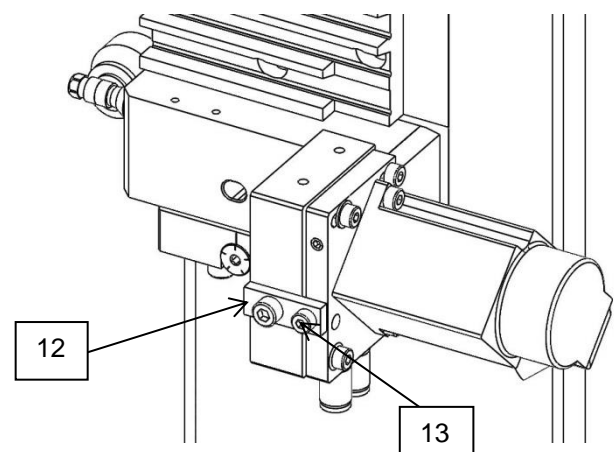

Ziehen Sie dann die vier Schrauben [11] an.

U48B-ER08

5. Fixieren Sie die Ölleitung auf die beiden Verbindungen [8]. Dann montieren Sie die Abdeckungen des Motors vom U30B [14], [15], [16].

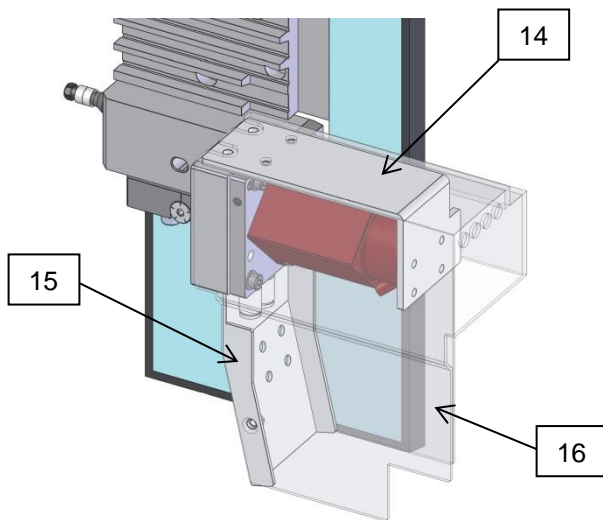

Anmerkung : Servo tuning notwendig. Im Tab A2/ Einstellung 2021, die Werte (Original ~7000) muss zwischen 2000 und 4000 sein.

Instandhaltung : Nach eine verlängerte Benützung des Werkzeughalters, kleine Staube (von Reiben des Antriebsriemens) können das Funktionsfähigkeit des Werkzeugs entstellen. Deshalb ist ein Putzen des Antriebsgehäuses jede 3-4 Monate empfohlen.

