

# GSE3607-2M-2x-IK

## Français

### Matériel avec n° d'article :

10.	1x Porte-outil	GSE3607-2M-2x-IK
20.	2x Vis M5x22	D912 5x22
30.	1x Vis M5x25	D912 5x25
40.	3x Rondelle M5	D912-M5x12
50.	1x 7113.11000	Clé à ergo ER11
60.	1x 857-019-038	Clé à fourche S :12

### Remarque :

Toute les vis de fixation doivent être serrées selon les couples indiqués dans le tableau ci-dessous.

Qualité standard : 8.8

### Couples de serrage recommandés pour vis et écrous

Diamètre	Couple de serrage en [Nm]			
	Classe 5.8	Classe 8.8	Classe 10.9	Classe 12.9
M2	0.22	0.35	0.49	0.58
M3	0.77	1.2	1.7	2.1
M4	1.8	2.9	4	4.9
M5	3.6	5.7	8.1	9.7
M6	6.1	9.8	14	17
M8	15	24	33	40

### Installation :

1. Pour fixer le porte-outil sur la machine, introduire la queue et régler l'angle. Serrer les 3 vis de fixations (important, veillez à ce que les vis aient la même force de serrage).

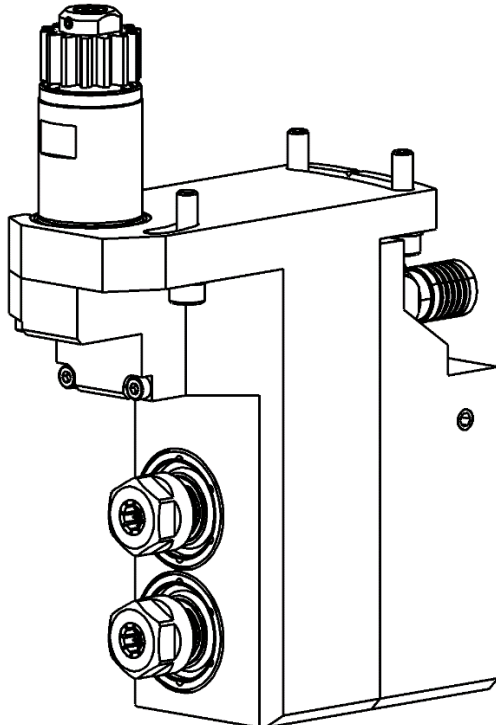

2. Régler les offsets des 2 positions.
3. Lors du montage ou démontage de vos outils de coupe, bloquer la broche sur les plats prévus à cet effet, en utilisant une clé fourche adaptée.

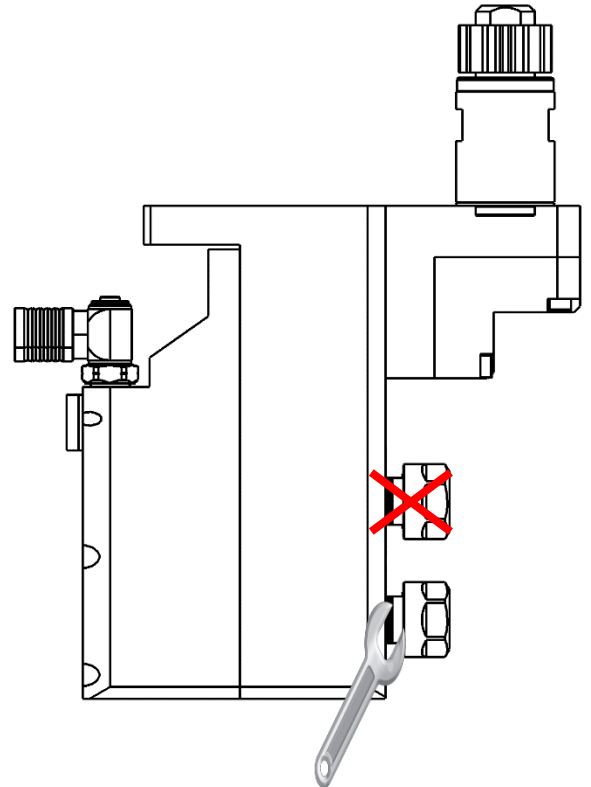

4. Le diamètre de queue d'un outil de coupe ne doit jamais avoir une différence de plus de 0.4mm par rapport au diamètre de la pince. Exemple : Ø de pince 9.5mm – Ø queue 9.1 minimum.

**NOTE : Ne jamais utiliser le porte-outil avec des positions vides. Utiliser les bouchons fournis.**

## GSE3607-2M-2x-IK

### English

#### Material with item n°:

10.	0x Tool post (not included)	GSE4107
20.	1x Tool holder	GSE4407
30.	1x Tool holder's plate	876-927-03
40.	4x Vis M5 x 12	D912-M5x12
50.	2x Vis M5 x 16	D912-M5x16
60.	2x Vis M4 x 12	D912-M4x12

#### Note:

All fixing screws shall be tightened to the torques specified in the table below.

Standard quality: **8.8**

#### Recommended torque for screws and bolts

Diameter	Tightening torque [Nm]			
	Class 5.8	Class 8.8	Class 10.9	Class 12.9
M2	0.22	0.35	0.49	0.58
M3	0.77	1.2	1.7	2.1
M4	1.8	2.9	4	4.9
M5	3.6	5.7	8.1	9.7
M6	6.1	9.8	14	17
M8	15	24	33	40

#### Instructions :

1. To fix the tool holder to the machine, introduce the shank and set the angle. Then tighten the 3 screws of fixations (Important, make sure that the screws have the same strength of tightening).

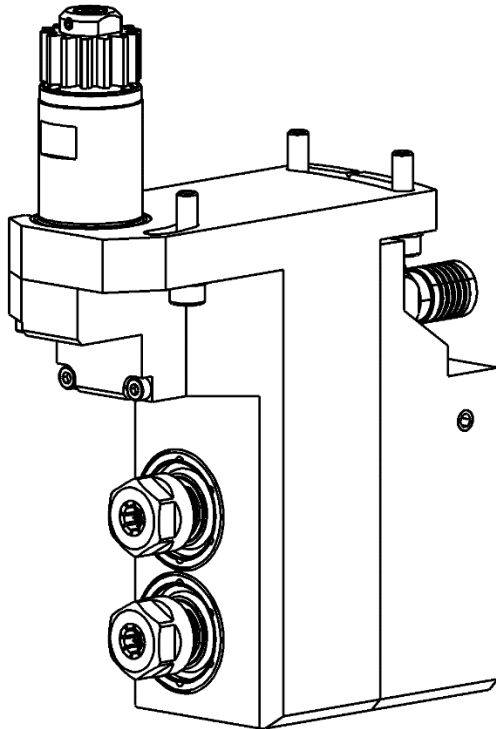

2. Settle the offsets of 4 positions.
3. During the assembly or the dismantling of your tools of cup, to block the brooch on dishes planned for that purpose, by using a key fork adapted.

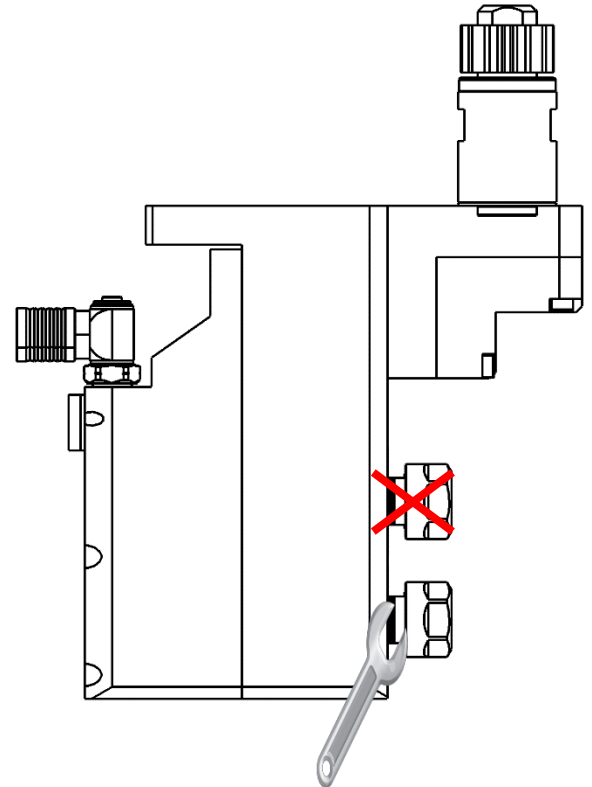

4. The diameter of tail of a tool of cup never has to have a difference furthermore of 0.4mm regarding the diameter of the crowbar. Example: Ø of crowbar 9.5mm - Ø tail 9.1 minimum.

**MARK: never use the chuck with empty positions. Use the supplied corks.**

## GSE3607-2M-2x-IK

### Deutsch

#### Material mit n° Artikels:

10.	0x Tool post (nicht enthalten)	GSE4107
20.	1x Tool holder	GSE4407
30.	1x Tool holder's plate	876-927-03
40.	4x Vis M5 x 12	D912-M5x12
50.	2x Vis M5 x 16	D912-M5x16
60.	2x Vis M4 x 12	D912-M4x12

#### Bemerkung:

Alle Befestigungsschrauben müssen mit den in der folgenden Tabelle angegebenen Drehmomenten angezogen werden.

Standardqualität: **8.8**

#### Spannmoment, das für Schraube empfohlen ist und rausschmeißen

Durchmesser	Spannmoment [Nm]			
	Klasse 5.8	Klasse 8.8	Klasse 10.9	Klasse 12.9
M2	0.22	0.35	0.49	0.58
M3	0.77	1.2	1.7	2.1
M4	1.8	2.9	4	4.9
M5	3.6	5.7	8.1	9.7
M6	6.1	9.8	14	17
M8	15	24	33	40

#### Befestigen des Werkzeughalters:

- Um den Werkzeughalter an der Maschine zu befestigen, führen Sie der Schaft hinein und den Winkel einstellen. Ziehen Sie die 3 Schrauben an (Wichtig, beobachten Sie darauf, dass die Schrauben dieselbe Spannkraft haben).

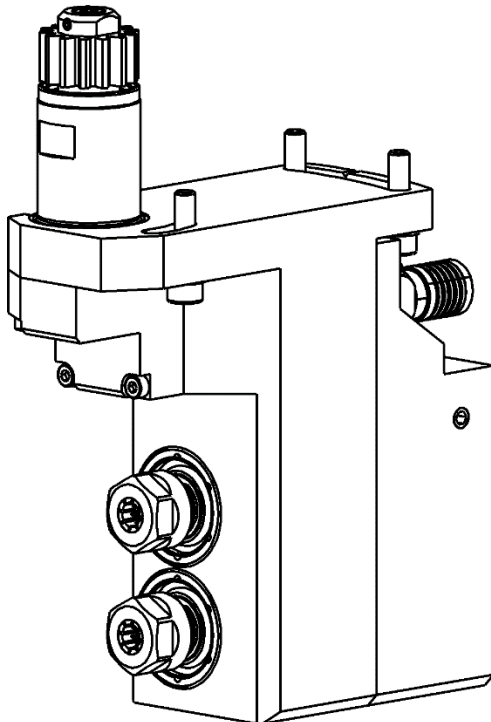

- Den Offsets der 4 Lagen regulieren.
- Während der Montage oder der Zerlegung ihrer Zuschneide Werkzeuge, die Brosche auf den zu diesem Zweck vorhergesehenen Gerichten blockieren, einen Schlüssel benutzend, spalte dich.

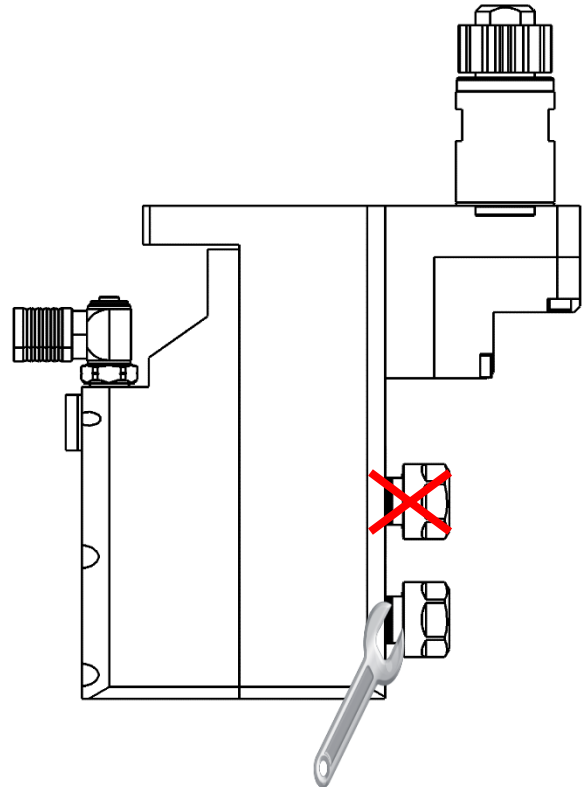

- Der Durchmesser von Schwanz eines Zuschneide Werkzeuges soll einen Unterschied über 0.4mm im Vergleich zu Durchmesser der Klemme niemals haben. Beispiel: Ø Klemme 9.5mm - Ø Schwanz 9.1 Minimum.

**ANMERKUNG: Niemals, den Werkzeughalter mit leeren Lagen benutzen. Die gelieferten Korken benutzen.**