

DE20-0015

Français

1. Pour fixer le porte-outil sur la machine, utiliser la goupille pour le positionnement. Serrer, les 4 vis de fixations (important, veillez à ce que les vis aient la même force de serrage).

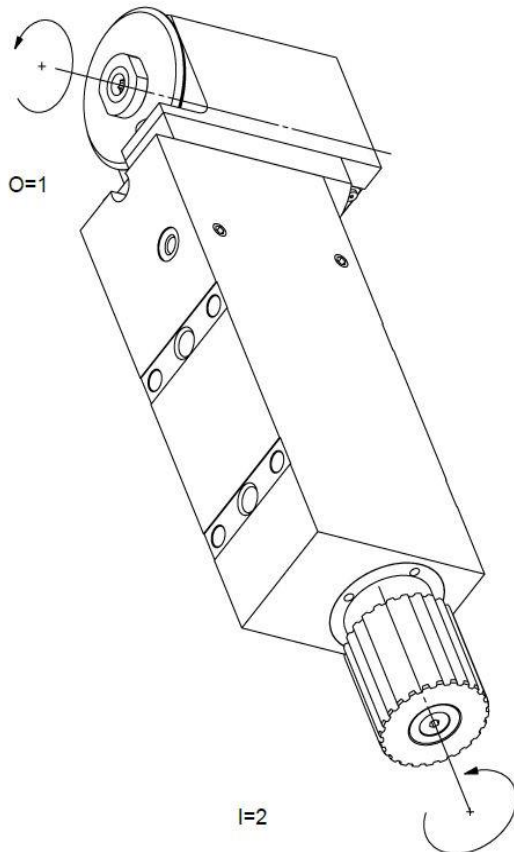

2. Régler l'offset de la position de votre outil.

3. Lors du montage ou démontage de vos outils de coupe, bloquer la broche grâce au 6pans prévu à cet effet, en utilisant une clé adaptée.
4. Régler en serrant et desserrant les 3 vis prévues à cet effet.

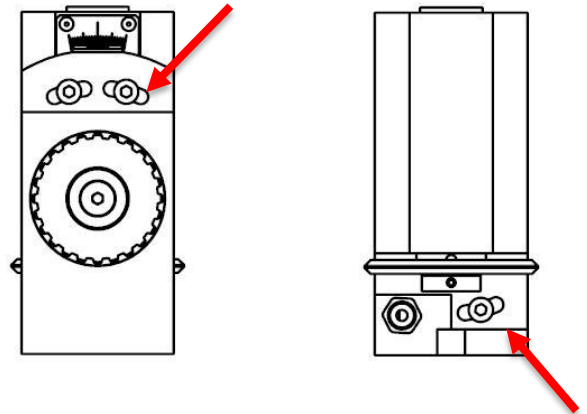

NOTE : Ne jamais utiliser le porte-outil avec des positions vides. Utiliser les bouchons fournis.

DE20-0015

English

1. To fix the tool holder to the machine, use the pin for positioning. Tighten the 4 fixing screws of fixations (important, make sure that the screws have the same clamping force).

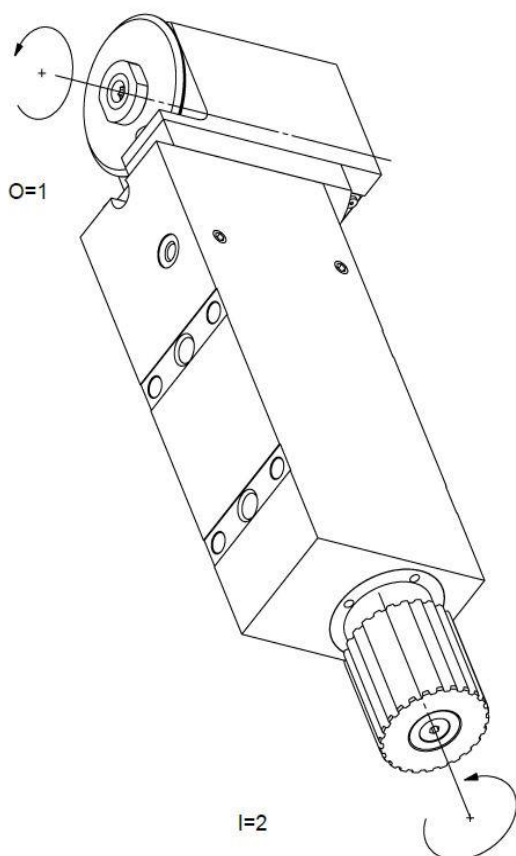

2. Adjust the offset position of your tool.

3. During the mounting or dismounting of your tools, block the broach on hexagonal, using an adapted wrench.

4. Adjust the angle with the three screws.

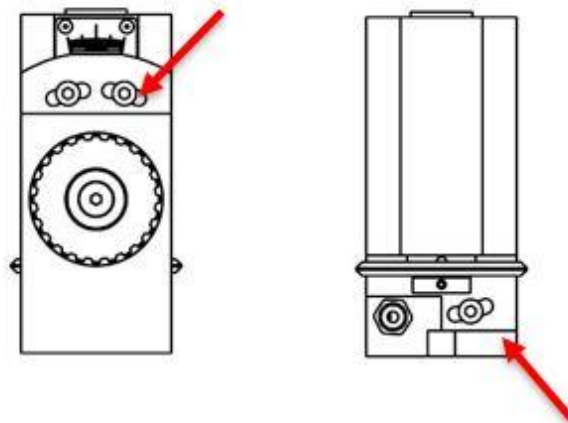

MARK : never use the chuck with empty positions. Use the supplied corks.

DE20-0015

Deutsch

1. Um den Werkzeughalter an der Maschine zu befestigen, führen Sie es mit der positionierstift. Ziehen Sie die 4 Schrauben an (wichtig, beobachten Sie darauf, dass die Schrauben dieselbe Spannkraft haben)

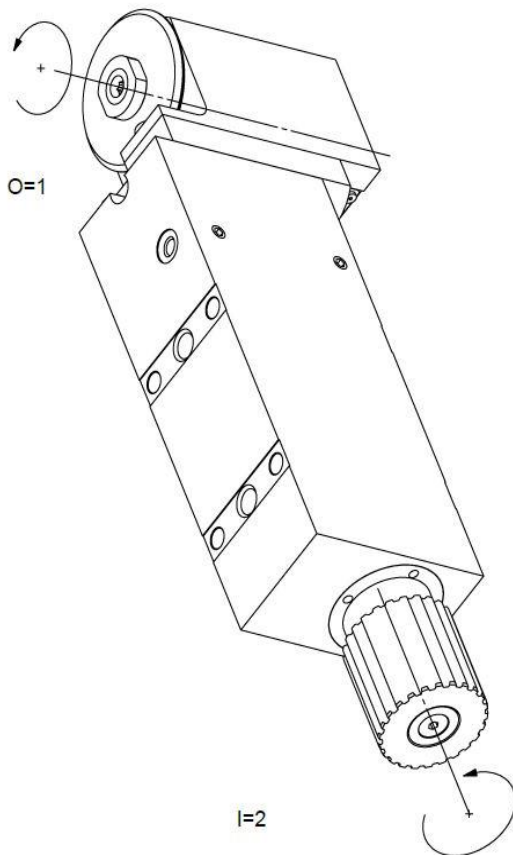

2. Stellen Sie die Offset-Position des Werkzeugs.

3. Während der Montage oder der Demontage ihrer Werkzeuge, blockieren Sie die Spindel auf die vorhergesehenen flächen mit einem adaptierten Gabelschüssel.

4. Stellen sie der Winkel mit die 3 Schrauben

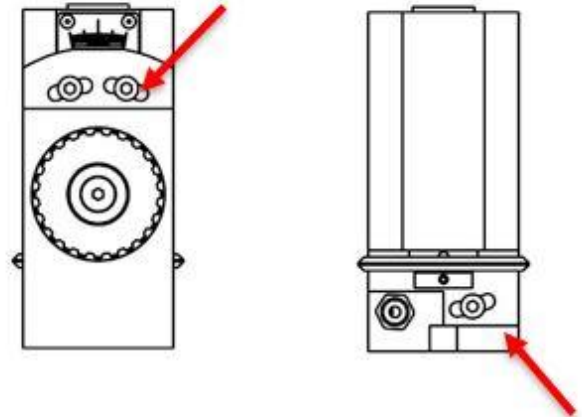

ANMERKUNG: Niemals, den Werkzeughalter mit leeren Lagen benutzen. Die gelieferten Korken benutzen.

DE20-0015

Italiano

1. Per fissare il supporto sulla macchina utensile, e introdurre la coda usando il perno di posizionamento. Serrare le 4 viti di fissaggio (importante, assicurarsi che le viti hanno la stessa forza di serraggio).

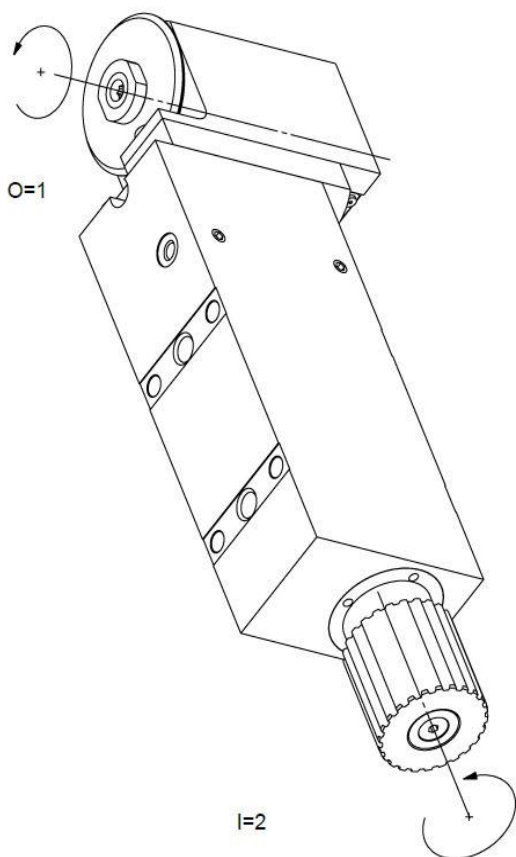

2. Regolare la posizione di offset del vostro strumento.

3. Per il montaggio o smontaggio di utensili da taglio, blocco mandrino sull'esagonale, utilizzando una chiave adatta forchetta.

4. Regolare l'angolo con le 3 viti di fissaggio.

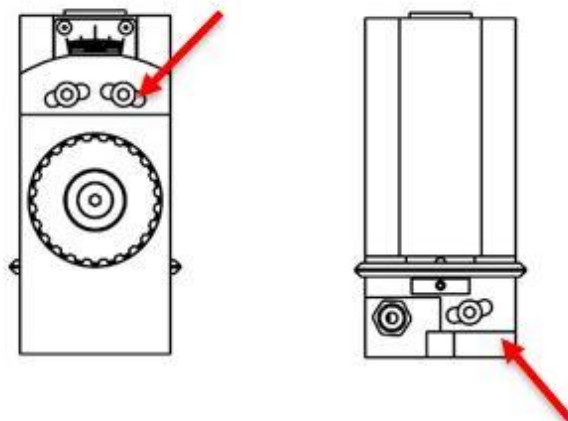

NOTA : Non mai utilizzare il porta-attrezzo con le posizioni vuote. Utilizzare i tappi forniti.